

خدمات طلايي نيكان  
ايندژيت ، اكسپريال ، آريستون و شولتز



Models: MWKA 424 / 434  
MWK 424 / 434



ARISTON

Hotpoint  
ARISTON



### به خدمات طلایی نیکان خوش آمدید



خدمات طلایی نیکان قرین دو دهه فعالیت خود را با هدف مشتری مداری و عرضه خدمات در سطح استاندارد و با کیفیت بالا آغاز نموده و تنها نماینده رسمی محصولات ایندزیت، آریستون، شولتز و اکسپریال می باشد که با ارائه ضمانت نامه معتبر با پشتوانه شرکت تولید کننده در ایتالیا یکی از معتبر ترین شرکتهای خدماتی در کل کشور شناخته شده است.

در اختیار داشتن بیش از ۷۰۰۰ نوع قطعه در انبار مدرن و مکانیزه پاسخگوی نیاز مشتریان می باشد. مجهز بودن به کارگاه تعمیرات الکترونیک با استفاده از تجهیزات و تکنولوژی روز، استفاده از شیوه های نوین ارتباطی و نظر خواهی از مشتریان، از دیگر ویژگی های خدمات طلایی نیکان می باشد.



در این واحد پرسنل پذیرش بطور همزمان با استفاده از یک سیستم مکانیزه و نرم افزار مخصوص ، کلیه درخواستهای نصب و یا سرویس شهر تهران را از مشتریان دریافت

### ۰۲۱ واحد سرویس تهران

نموده و هماهنگی لازم را جهت اعزام تکنسین آموزش دیده و مجرب انجام میدهند. تکنسین ها با پیونفرم مخصوص و کارت شناسایی در کمترین زمان ممکن نسبت به انجام سرویس درخواستی اقدام خواهند کرد. در روزهای تعطیل و یا پس از ساعات اداری ، با دریافت پیامک از طریق تلفن گویا ، هماهنگی نصب و یا سرویس انجام می پذیرد

- ارائه اطلاعات فنی و راهنمایی مشتریان به صورت تلفنی در طول ساعات اداری توسط تکنسین فنی
- تماس از طریق شماره ویژه تلفن گویا ۸۲۳۳۲
- ارسال پیام کوتاه از طریق ۳۰۰۰۸۲۳۳۲ که مشتریان معتبر شهر تهران می توانند با ارسال یک پیام کوتاه و فقط با معرفی شماره اشتراک بدون هیچ تماس دیگر مقدمات نصب و یا تعمیر دستگاه خود را فراهم نمایند.

### واحد شهرستانها



- کنترل و نظارت بر عملکرد کلیه نمایندگان
- ارائه اطلاعات فنی و آموزش نمایندگان
- تماس و نظر خواهی از مشتریان محترم
- رسیدگی به تخلفات احتمالی نمایندگان
- تامین و ارسال قطعات مورد نیاز
- گزینش نماینده در شهرستانها

شماره تماس کلیه نمایندگان شهرستانها در انتهای این دفترچه و یا سایت [www.nikan-co.com](http://www.nikan-co.com) می باشد.



### واحد الکترونیک

این واحد ضمن تست و برنامه ریزی برد های الکترونیک ، وظیفه جمع آوری آخرین اطلاعات فنی انواع محصولات و مدل ها را از سایت ویژه شرکت ایندزیت عهده دار می باشد.

## واحد تعمیرات مرکزی



دستگاه هایی که امکان رفع عیب آنها در منزل مشترکین وجود نداشته باشد ، برای مشترکین تهران به واحد تعمیرات مرکزی منتقل و توسط پرسنل آموزش دیده رفع عیب می گردند و در طول مدت تعمیر در صورت درخواست مشترک یک دستگاه جایگزین ارسال و نصب می شود.

## واحد انتقادات و پیشنهادات

در صورت داشتن هر گونه انتقاد و پیشنهاد ، با ارتباط از طریق یکی از شماره های ذیل و اعلام مشکلات احتمالی ، نسبت به رفع آن اقدام خواهد شد . این واحد تحت نظارت مستقیم مدیریت ، کلیه تماس های برقرار شده را پیگیری و در کمترین مدت زمان نسبت به برقراری ارتباط با مشترک و رفع مشکل اقدام می نماید.

ارتباط از طریق صدای مشتری ۸۸۷۶۵۳۰۰ - ۰۲۱

ارتباط از طریق پیام کوتاه ۳۰۰۰۸۲۳۲

ارتباط از طریق سایت [www.nikan-co.com](http://www.nikan-co.com)

- جهت دریافت کارت گارانتی و استفاده از خدمات طلایی نیکان، نصب و راه اندازی دستگاه باید توسط نماینده مجاز این شرکت انجام پذیرد و این اطلاعات فقط جهت راهنمایی هرچه بهتر می باشد.



## فهرست

اطلاعات برای مصرف کننده	۵
نصب دستگاه	۷
توضیحات دستگاه	۹
صفحه کنترل MWK 424	۱۱
صفحه کنترل MWK 434	۱۲
طرز استفاده	۱۳
برنامه ریزی	۱۴
عملکرد ماکروویو	۱۵
نگهداری و نظافت	۲۷
عیب یابی دستگاه	۲۸
تست بازدهی دستگاه	۲۹
راهنمای نصب	۳۰
خدمات پس از فروش	۳۱

مشترکین محترم ساکن تهران میتوانند شماره اشتراک پرچسب هولوگرام روی دستگاه و مدل دستگاه را از طریق پیام کوتاه به شماره ۰۸۲۳۲۰۳۰۰ ارسال و مقدمات نصب سریع دستگاه خود را فراهم نمایند.

مشترکین محترم شهرستانها با مراجعه به صفحه آخر این دفترچه راهنما میتوانند نزدیکترین نماینده مجاز را انتخاب و از خدمات طلایی نیکان بهره مند گردند.

در صورت نیاز به هر گونه اطلاعات بیشتر، مشترکین محترم در کل کشور می توانند با شماره تلفن ۰۲۱-۸۲۳۲۰۳۰۰ دفتر مرکزی خدمات طلایی نیکان تماس حاصل نمایند.

مدل : MWKA 424 / 434  
MWK 424 / 434

از اینکه این ماکروفر را انتخاب کرده اید از شما متشکریم نکته مهمی در این دستگاه در نظر گرفته شده است استفاده آسان و راحت از آن می باشد.  
این ماکروفر تلفیقی از ویژگی های فر قدیمی و روشهای جدید باهم است.  
راههای مختلف تنظیمات این فر امکان اجرای روشهای دقیق پخت را همان طور که می خواهید برایتان فراهم تنظیم شده است که امکان استفاده از آن آسان باشد.  
روی صفحه کنترل راهکارهای عملی و دقیقی برای شما طراحی شده. اطلاعات روی صفحه کنترل امکان استفاده آسان را ایجاد کرده است.

### اصول اجرایی

این ماکرو فر دارای امواج الکترومغناطیسی می باشد و این گونه امواج اغلب در محیط اطراف ما بصورت امواج رادیویی ، نور و یا اشعه مادون قرمز است.  
فرکانس این امواج در محدوده ۲,۴۵۰ هرتز می باشد و دارای ویژگی های زیر است:  
-توسط فلزات بازتابیده می شود.  
-از درون دیگر اشیاء عبور می کنند.  
-توسط مولکولهای آب، چربی و شکر جذب می شود.  
وقتی که غذا در داخل ماکروفر قرار می گیرد ملکولهای آن به شدت به جنبش درمی آید که باعث گرمایش می شود.

اشعه ماکروفر تا عمق ۲,۵ سانتی متری سطح غذا نفوذ می کند، اگر تکه های غذا ضخیم باشد مغز غذا توسط رسانش (هدایت گرمایی) که شیوه معمول پخت می باشد پخته می شود .  
لازم است که بدانید این ماکروفر دارای فعل و انفعالات گرمایی ساده ای است که برای سلامتی مضر نمی باشد

### حفاظت از محیط زیست

محتویات بسته دستگاه ساخته شده از موادی هستند که می توان از آنها استفاده مجدد کرد و با دفع آنها در محفظه های شهری که به این منظور طراحی شده است سهم خود را در حفاظت از محیط زیست ایفا کنید.

این علامت مشخص شده روی بسته بندی دستگاه ها نشان می دهد که این مواد قابل بازیافت است در نتیجه آنها را جدا از زباله های غیر قابل تجزیه بگذارید روال بازیافتی که توسط کارخانه ما تدوین شده است در بهترین شرایط انجام می شود و سازگار با یخشنامه اروپایی EC/۹۶/۲۰۰۲ است که مربوط به پسماند قطعات الکترونیکی است. درمورد نزدیک ترین نقاط دفع پسماند وسایل مستعمل با شورای شهر یا فروشنده مشورت کنید. از همکاری شما در حفاظت از محیط زیست تشکر می کنیم.

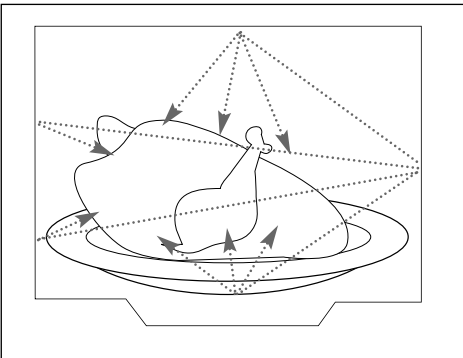



قبل از اینکه وسیله خود را به کار بیندازید لطفاً مطالب این دفترچه را با دقت مطالعه کنید.

این دفترچه راهنما در برگیرنده اطلاعات مهمی درباره نحوه به کارگیری و نصب و نگهداری از دستگاه می باشد. لطفاً این کتابچه راهنما را به عنوان منبع نزد خود نگهدارید و آنرا به افراد دیگری که احتمال دارد دستگاه را از شما خریداری کند تحویل دهید.

### توصیه های ایمنی

دستگاه شما با در نظر گرفتن شاخصهای استاندارد برای پخت و گرم کردن غذا طراحی شده است تولید کننده دستگاه مسئولیت هر نوع مشکل ایجاد شده با توجه به استفاده مناسب و دقیق از دستگاه را می پذیرد.

نباید اجازه دهید بچه ها یا کسانی که توانایی فیزیکی مناسب ندارند یا آشنایی کافی از استفاده دستگاه را ندارند از آن استفاده کنند مگر اینکه تحت نظارت کسی باشد که با دستگاه آشنایی کامل دارد. لطفاً مطمئن باشید که بچه ها با دستگاه بازی نمی کنند.

هشدار! اگر می خواهید اجازه دهید بچه ها بدون نظارت و کنترل از دستگاه استفاده کنند اطلاعات لازم و کافی استفاده از دستگاه را به آنها بدهید و مطمئن شوید که آنها توانایی استفاده صحیح از دستگاه را دارند.

هشدار! مایعات و غذاهای آب دار نباید در ماکروفر داغ شوند زیرا باعث انفجار مایع در داخل دستگاه می شود.

فقط از لوازم و وسایل مناسب در فر استفاده کنید.

اگر غذا را در پلاستیک یا بسته آن گرم می کنید حواستان به گرم شدن غذا باشد که باعث احتراق نشود.

هشدار! اگر درزگیری های درب خراب شده است تا زمانی که دستگاه توسط سرویسکار تعمیر نشود از فر استفاده نکنید.

هشدار! تعمیر دستگاه توسط افرادی که تخصص ندارند و سرویس کار نمی باشند خطرناک است.

هشدار! قسمت های قابل دسترس دستگاه در طول استفاده داغ می شود دقت داشته باشید که به قطعات گرم شده داخل ماکروفر دست نزنید. پیشنهاد می شود اجازه ندهید کودکان به دستگاه خیلی نزدیک شوند و اگر دستگاه روشن است کودکان فقط تحت نظارت افراد بزرگتر به دستگاه نزدیک شوند.

اگر از دستگاه دود بلند شد آن را خاموش کنید یا از پریز برق بکشید درب ماکروفر را هنگام روشن بودن باز نکنید زیرا ممکن است شعله های آتش بیرون بزنند.

گرم کردن تخم مرغ یا آب پز کردن تخم مرغ در داخل ماکروفر توصیه نمی شود زیرا ممکن است تخم مرغ بشکند حتی بعد از اینکه پختن آن به پایان رسید. گرم کردن مایعات و نوشیدنی ها در ماکروفر توصیه نمی شود زیرا باعث پخش شدن ذرات مایعات داغ شده می شود.

محتویات داخل شیشه غذای کودکان را قبل از استفاده خوب تکان دهید و درجه حرارت آن را چک کنید هرگز شیشه کودک را با پستانک سر آن گرم نکنید زیرا خطر شکستن و انفجار دارد قرار دادن ظرفهای فلزی آشپزخانه مانند چاقو، قاشق، چنگال و یا بست های فلزی که کیسه های یخ بسته را با آن می بندند در داخل ماکروفر توصیه نمی شود. همیشه از دستکش های مخصوص برای برداشتن ظروف داغ از داخل ماکروفر استفاده کنید برخی از ظروف گرمای غذا را جذب می کنند و در نتیجه بسیار داغ می شود اگر غذا با حجم کم را مثل سوسیس یا شیرینی کوچک می پزید یک لیوان آب را هم کنار ظرف غذا بگذارید.

پخت غذا با مدت زمان بیشتر باعث خشک شدن یا سوختن آن می شود برای جلوگیری از این مسئله مدت زمانهای پیشنهادی در فرهای قدیمی را استفاده نکنید. برای جلوگیری از آسیب دیدن دستگاه آنرا وقتی که خالی است یا صفحه گردان در داخل آن نیست روشن نکنید وقتی که ماکروفر خاموش است لوازم جانبی را داخل آن قرار ندهید.

**هشدار!** دقت کنید که در هنگام جابجایی دستگاه ضربه ای به آن وارد نشود (شکستن درب یا شیشه آن غیره) اگر هر نوع ضربه ای به دستگاه وارد شد قبل از استفاده با فروشگاه‌های که دستگاه را خریدید تماس بگیرید.

### اتصالات الکتریکی

- مطمئن شوید که: اتصالات الکتریکی با ولتاژ مناسب صورت گیرد.
- کابل مناسب باشد.
- ضخامت سیم ها مناسب باشد.
- اتصالات الکتریکی حداقل با ۱۶ آمپر صورت گیرد.
- اگر در هر یک از نکات بالا شک دارید با کارشناس الکتریکی تماس بگیرید.
- اتصالات الکتریکی قبل از جابجایی دستگاه باید انجام شود.

برای حفظ امنیت، اتصالات الکتریکی باید صحیح صورت گیرد و در طول نصب و انجام عملیات باید دوشاخه دستگاه از پریز برق جدا و فیوز آن خاموش باشد.

کابل دستگاه باید استاندارد باشد و شامل ویژگی‌های زیر باشد رسانای  $31/5 \text{ mm}^2$  (فاز+خنتی+ارت) به فاز ۲۲۰ تا ۲۴۰ ولت وصل باشد و در سیستم از سوکت استاندارد IEC ۶۰۸۳ استفاده شده باشد، یا با تجهیزات نصب شده مطابق باشد. هادی امنیتی سبز و زرد رنگ باید به ترمینال دستگاه و سیم ارت دستگاه متصل باشد برای اینکه راحت‌تر بتوانید از نکات ذکر شده استفاده کنید به شما پیشنهاد می‌شود این موارد را در صفحه سرویس و خدمات یادداشت کنید. پریز برق دستگاه باید بعد از نصب دستگاه در جایگاهش قابل دسترس باشد.

رسانای خنتی ماکروفر که همان سیم آبی رنگ است باید به رسانای خنتی سیستم متصل باشد اگر کابل دستگاه آسیب دیده باشد باید توسط تکنسین‌های خدمات تعویض شود.

### هشدار!

شرکت سازنده مسئول هیچ یک از آسیبهای احتمالی ناشی از نبود یا اتصال معیوب و نادرست سیم اتصال به زمین نمی‌باشد.

اگر دستگاه مشکلی ایجاد شد حتماً دو شاخه دستگاه را از پریز آن جدا کنید .

دستگاه ممکن است زیر کابینت یا داخل جایگاه مخصوص در آشپزخانه با ابعاد متناسب مطابق شکل نصب شود.

هرگز بعد از جابه جاشدن دستگاه از جای سرد به جای گرم سریعاً از آن استفاده نکنید. یک یا دو ساعت صبر کنید زیرا ممکن است چگالش دستگاه باعث نقص آن شود.

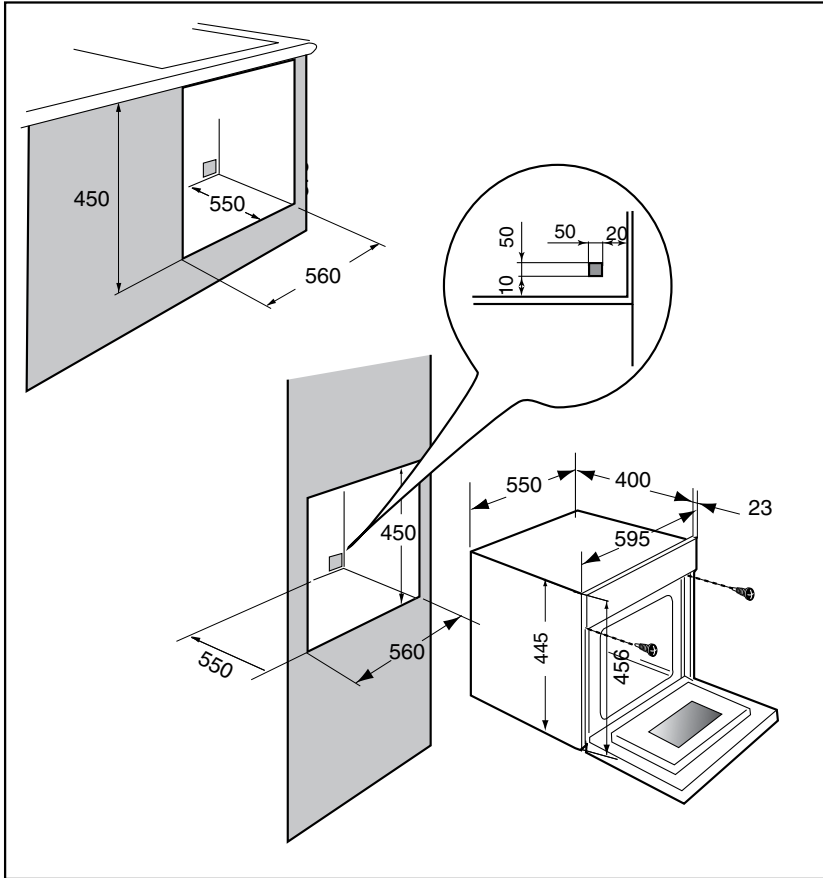



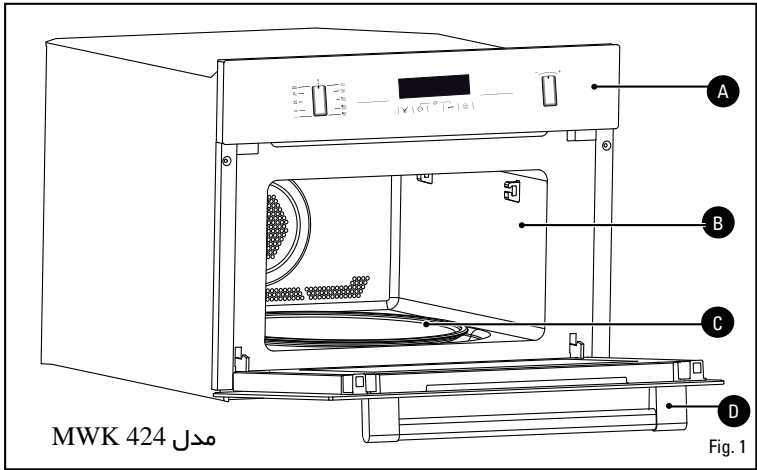

C صفحه گردان  
D دستگیره درب

A صفحه کنترل  
B محفظه داخلی

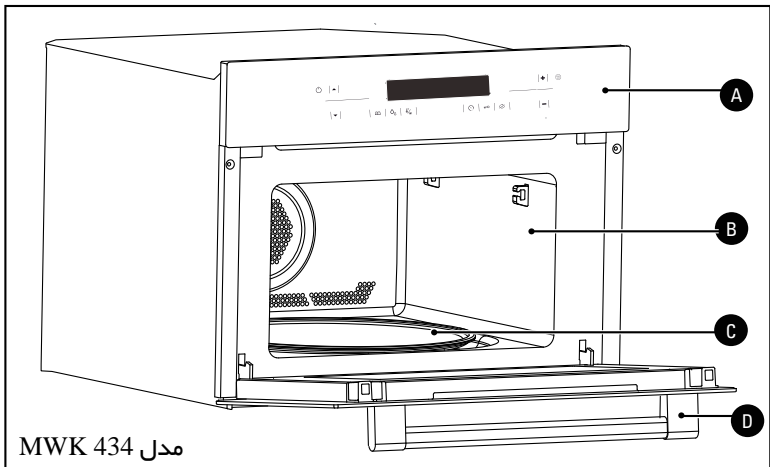

C صفحه گردان  
D دستگیره درب

A صفحه کنترل  
B محفظه داخلی

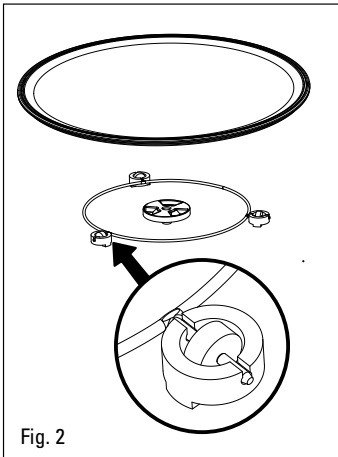

صفحه گردان: حتی زمانی که استفاده از دستگیره لازم نیست از صفحه گردان استفاده کنید.

صفحه گردان به هر طرف می چرخد و اگر نچرخید مطمئن شوید که تمام اجزا درست سر جای شان قرار گرفته اند. سعی نکنید که صفحه را با دست بچرخانید زیرا باعث خراب شدن چرخ دنده های آن می شود. صفحه گردان را همچنین می توان به عنوان ظرف پخت غذا استفاده کرد برای جابجا کردن از ضامن زیر آن کمک بگیرید و صفحه گردان را بلند کنید.

صفحه گردان را در جهت چرخش چرخ دنده ها بلند کنید (مطابق شکل) چرخهای زیر صفحه باید با صفحه هم جهت باشند (مطابق شکل) اگر چرخ دنده ها درست نچرخید چک کنید یک شیء اضافی زیر آن قرار گرفته است یا خیر.

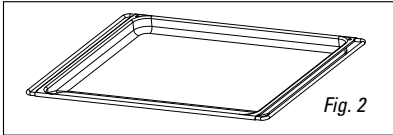
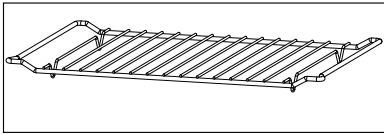

Fig. 2

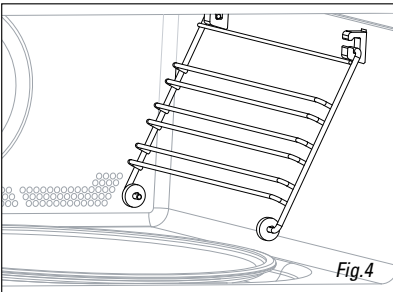
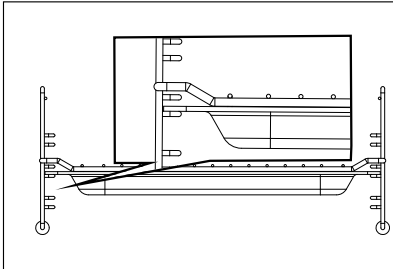

Fig. 4

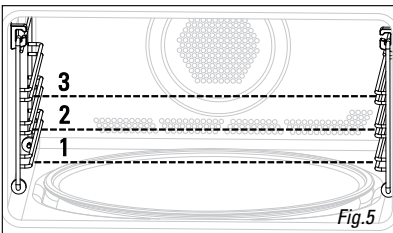

Fig. 5

صفحه مشبک (شکل یک): برای برشته کردن یا گریل غذا استفاده می شود تحت هیچ شرایطی نباید این صفحه را همراه با ظرف فلزی دیگری در برنامه ماکروفر، گریل + ماکروفر، فن + ماکروفر استفاده نمائید. ولی می توانید غذا را در سینی آلومینیومی به شرطی که با یک صفحه از این صفحه مشبک جدا شده باشد، حرارت دهید.

ظرف لعابی (شکل ۲): می توانید روی این ظرف آب بریزید و از بخار آن برای پخت غذا استفاده کنید و یا روی ظرف غذا بپزید.

## توصیه ها:

حتماً ظرف لعابی را در طبقه میانی ماکروفر قرار دهید تا امکان چرخش آزاد هوا در فضای داخل وجود داشته باشد از ظرف لعابی به طور همزمان برای پختن و گرم کردن استفاده نکنید زیرا ممکن است باعث خراب شدن آن شود.

صفحه مشبک + ظرف لعابی: برای کباب کردن و جمع کردن آب غذا استفاده کنید و صفحه مشبک را روی ظرف لعابی قرار دهید (مطابق شکل) شبکه های کناری (شکل ۴):

دو طبقه با چرخ تعبیه شده که به شما اجازه می دهد طبقات را در سه جایگاه قرار دهید.

بستگی به نوع غذا و روش پخت می توان از هر سه طبقه برای پختن استفاده کرد (شکل ۵ و ۴)

در تنظیمات گریل یا گریل + ماکروفر: جهت پخت غذاهای حجیم مثل گوشت می توانید از طبقه اول و جهت پخت غذاهای نازکتر مثل سوسیس می توانید از طبقه سوم استفاده نمائید. در تنظیمات فر با فن می توانید طبقه یا ظرف لعابی به میزان ظرف غذا را در طبقه اول یا دوم قرار دهید.

هشدار! از ظرف لعابی در برنامه های ترکیبی ماکروفر استفاده نکنید. امکان آسیب رسانیدن به ظرف وجود دارد.



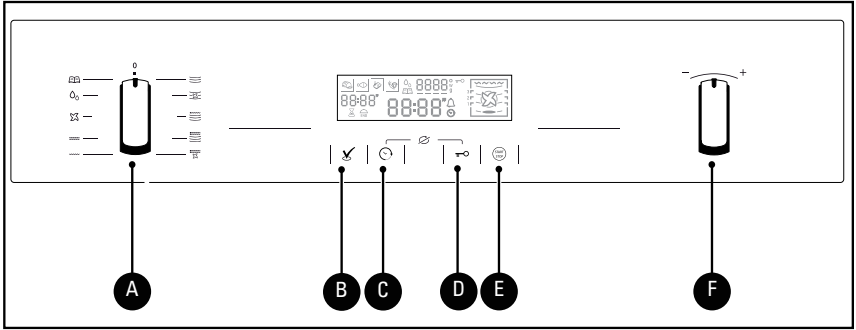

**A** برحسب نوع غذاهای مختلف از برنامه متنوع و مختلف استفاده کنید (غذاهای مانند گوشت، ماهی و سبزیجات)

**B** دکمه تأیید:

جهت تأیید تنظیمات درجه حرارت و برنامه های مختلف.

**C** دکمه ساعت:

برای تنظیمات تایمر و ساعت.

**D** دکمه قفل:

قفل دستگاه و جلوگیری از استفاده فر.

**E** دکمه شروع و توقف:

برای شروع برنامه یا کنسل کردن و یا متوقف کردن برنامه در حال اجرا.

**F** دکمه کنترل +/-:

برای انجام تنظیمات زمان مدت پخت، درجه حرارت و تعیین سطح قدرت دستگاه.

انتخاب برنامه پخت

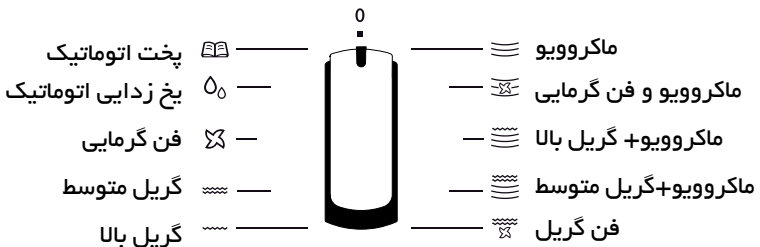

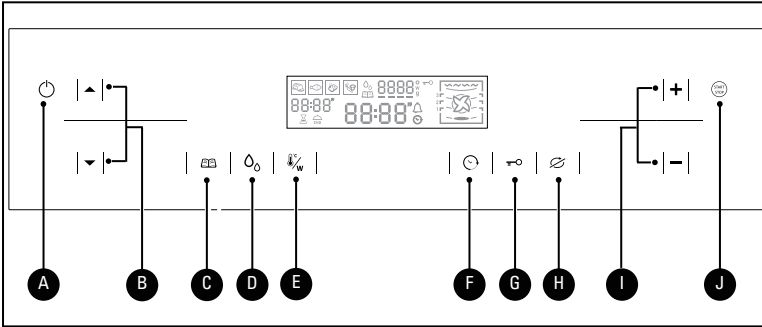

- A دکمه خاموش / روشن
- B دکمه ساعت
- C دکمه قفل
- D دکمه توقف موقت صفحه گردان
- E دکمه + و -
- F دکمه شروع - توقف
- G دکمه شروع برنامه، کنسل کردن یا متوقف کردن برنامه در حال اجرا
- H دکمه تنظیم درجه حرارت و سطح قدرت فر
- I دکمه تنظیم تایم، مدت زمان پخت، درجه حرارت و سطح قدرت فر
- J دکمه شروع برنامه، کنسل کردن یا متوقف کردن برنامه در حال اجرا

- A دکمه خاموش / روشن
- B دکمه برنامه پخت آنرا کنسل کرد
- C دکمه برنامه های پخت
- D دکمه برنامه ریزی اتوماتیک
- E دکمه یخ زدایی
- F دکمه برنامه های مختلف پخت استفاده می شود.
- G دکمه برنامه ریزی اتوماتیک
- H دکمه برنامه های مختلف پخت استفاده می شود.
- I دکمه یخ زدایی
- J دکمه یخ زدایی
- K دکمه یخ زدایی
- L دکمه یخ زدایی

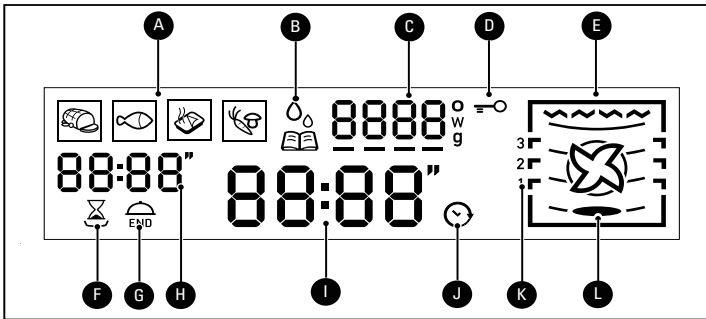

- A دکمه خاموش / روشن
- B دکمه برنامه های مختلف پخت استفاده می شود.
- C دکمه برنامه ریزی اتوماتیک
- D دکمه برنامه های مختلف پخت استفاده می شود.
- E دکمه برنامه های مختلف پخت استفاده می شود.
- F دکمه برنامه های مختلف پخت استفاده می شود.
- G دکمه برنامه های مختلف پخت استفاده می شود.
- H دکمه برنامه های مختلف پخت استفاده می شود.
- I دکمه برنامه های مختلف پخت استفاده می شود.
- J دکمه برنامه های مختلف پخت استفاده می شود.
- K دکمه برنامه های مختلف پخت استفاده می شود.
- L دکمه برنامه های مختلف پخت استفاده می شود.

- A دکمه خاموش / روشن
- B دکمه برنامه های مختلف پخت استفاده می شود.
- C دکمه برنامه های مختلف پخت استفاده می شود.
- D دکمه برنامه های مختلف پخت استفاده می شود.
- E دکمه برنامه های مختلف پخت استفاده می شود.
- F دکمه برنامه های مختلف پخت استفاده می شود.
- G دکمه برنامه های مختلف پخت استفاده می شود.
- H دکمه برنامه های مختلف پخت استفاده می شود.
- I دکمه برنامه های مختلف پخت استفاده می شود.
- J دکمه برنامه های مختلف پخت استفاده می شود.
- K دکمه برنامه های مختلف پخت استفاده می شود.
- L دکمه برنامه های مختلف پخت استفاده می شود.

زمانی که دستگاه را روشن می کنید و یا اگر دستگاه به مدت زمان طولانی خاموش باشد و بعد روشن شود روی صفحه نمایشگر علامت 00:00:00 به حالت فلش زدن مشخص شود.

	<p>برای تنظیم زمان: برای مثال ۰۶:۳۰</p> <p>+ - دکمه - یا + را تنظیم و مدت زمان ۰۶ یا دلخواه را فشار دهید</p> <p>⌚ با فشار دادن دکمه ⌚ مدت زمان تنظیم شده را تأیید کنید.</p>
	<p>+ - سپس برای تنظیم دقیق دکمه - یا + را مجدد فشار دهید.</p> <p>⌚ برای تأیید تنظیمات دکمه ⌚ را فشار دهید.</p> <p>صدای زنگ به معنای تأیید تنظیمات انجام شده می باشد.</p>
	<p>برای تغییر زمان:</p> <p>⌚ دکمه ⌚ را فشار دهید روی صفحه نمایشگر زمان به حالت چشمک زن مشخص می شود.</p> <p>+ - با استفاده از دکمه ⌚ ساعت جدید را تنظیم کنید.</p> <p>⌚ برای تنظیم دقیقه از دکمه های - یا + استفاده کنید سپس با</p> <p>+ - فشار دادن دکمه ⌚ آن را تأیید کنید.</p> <p>صدای زنگ به معنای تأیید تنظیمات انجام شده می باشد.</p>

توصیه: اگر شما دکمه ⌚ را فشار ندهید زمان تنظیم شده به طور اتوماتیک بعد از ۱۰ ثانیه در حافظه دستگاه ذخیره می شود.

**متوقف ساختن صفحه گردان**

اگر فکر می کنید که برای چرخیدن صفحه گردان در داخل فر فضای کافی وجود ندارد با فشار دادن دکمه توقف چرخش صفحه گردان قبل از شروع برنامه یا در طول اجرای آن چرخش آنرا متوقف کنید نکته: در طول اجرای مرحله یخ زدایی غذا چرخش صفحه گردان متوقف نمی شود.

**جهت مدل MWK 434:**

برای فعال کردن این برنامه مراحل زیر را انجام دهید:

دکمه ⌚ را فشار دهید علامت ◀ روی صفحه نمایشگر مشخص می شود و سپس چرخش متوقف می شود.

برای کنسل کردن این برنامه:

دکمه ⌚ را فشار دهید.

زمانی که از برنامه توقف صفحه گردان استفاده می کنید باید مرحله پخت را آغاز کنید و در اواسط اجرای برنامه گردش را متوقف کنید.

**جهت مدل MWK 424:**

جهت فعال کردن این برنامه مراحل زیر را انجام دهید:



دکمه ⌚ و O را به طور همزمان فشار دهید و علامت ▶ روی صفحه نمایشگر مشخص می شود و

سپس چرخش صفحه متوقف می شود



برای کنسل کردن برنامه دکمه ⌚ و O را فشار دهید.

زمانی که از برنامه توقف صفحه گردان استفاده می کنید باید مرحله پخت را آغاز کنید و در اواسط

اجرای برنامه گردش را متوقف کنید .

زمانی که دستگاه را روشن می کنید زمان صحیح تنظیم شده است.  
 برای باز کردن درب از دستگیره آن استفاده کنید و غذا را داخل آن قرار دهید و درب را ببندید .  
 اگر درب کاملاً بسته نشود دستگاه شروع به کار کردن نمی کند.  
 اگر درب فر در طول اجرای برنامه باز شود برنامه کنسل نمی شود فقط متوقف می شود و برای شروع دوباره کار فر درب فر را کاملاً ببندید و دکمه  را دوبار فشار دهید .  
 اگر بعد از انجام تنظیمات و بعد از ۱۰ ثانیه دکمه استارت (شروع) دستگاه را نزنید چراغ های زمان کم نور می شود.  
 اگر بخواهید در هنگام پایان برنامه اول، دومین برنامه را تنظیم کنید دکمه  را فشار دهید و درب فر را باز کنید و دوباره آن را ببندید.

## مدل MWK 434

دکمه  را برای کنسل کردن برنامه فشار دهید (پیام OFF روی صفحه نمایشگر مشخص می شود).  
 سه بار صدای زنگ به نشانه پایان برنامه شنیده می شود.  
 اگر درب باز بماند چراغ بعد از ۳ دقیقه خاموش می شود.  
 وقتی که دستگاه شما بعد از ۳۰ دقیقه در حالت Standby قرار گرفت می توانید با فشار دکمه  دوباره آن را فعال کنید (پیام ON روی صفحه نمایشگر دوباره نمایان می شود).

## مدل MWK 424

به مدت ۲ ثانیه دکمه  را فشار داده و نگه دارید. سپس برنامه در حال اجرا، کنسل می شود. (پیام OFF روی صفحه نمایشگر نمایان می شود).  
 ۳ بار صدای زنگ به نشانه پایان برنامه شنیده می شود.  
 اگر در باز بماند چراغ فر بعد از ۳ دقیقه خاموش می شود.  
 برای از بین بردن رطوبت دستگاه فن به حالت اتوماتیک شروع به کار کردن می کند بر اساس برنامه انتخاب شده، تا پایان برنامه کار کردن آن ادامه پیدا می کند و به طور اتوماتیک متوقف می شود.

## سطح قدرت دستگاه

طرز استفاده	سطح قدرت
جهت گرم کردن سریع مایعات، نوشیدنی ها و غذاهایی که آب زیاد دارند مانند سوپ	۱۰۰۰/۹۰۰ وات
پخت سبزیجات تازه یا منجمد	۸۰۰/۷۰۰ وات
آب کردن شکلات	۶۰۰ وات
پخت ماهی، غذاهای دریایی، گرم کردن در ۲ طبقه پخت سبزیجات خشک شده با دمای کم پخت یا گرم کردن غذاهای دارای تخم مرغ	۵۰۰ وات
پخت آرام مواد غذایی روزانه و محصولات لبنی	۳۰۰/۴۰۰ وات
یخ زدایی دستی، نرم کردن کره و بستنی	۲۰۰ وات
یخ زدایی شیرینی های گرم دار	۱۰۰ وات

بازدهی ماکروویو: ۱۰۰۰ وات

برنامه ریزی باتوجه به سطح قدرت دستگاه (مدل MWK 434)



با استفاده از دکمه های انتخابگر ▲ ▼ برنامه های ماکروویو را انتخاب کنید.



بالاترین قدرت دستگاه که ۱۰۰۰ وات می باشد روی صفحه نمایشگر نمایان می شود و مدت زمان پخت به حالت فلش زدن مشخص می شود. ۱:۰۰



با فشار دکمه (✓) برنامه را تأیید کنید.



اگر می خواهید قدرت ماکروویو را پایین بیاورید دکمه  $\frac{^{\circ}C}{W}$  را فشار دهید و دکمه - را فشار دهید برای مثال به قدرت ۵۰۰ وات برسائید و برنامه ای انتخابی را با فشار دکمه شروع / پایان تأیید کنید.



چراغهای فر روشن می شود و برنامه شروع به کار کردن می کند.

برنامه ریزی با توجه به سطح قدرت (مدل MWK 424)



دکمه انتخاب گر ماکروویو را فشار دهید.

بالاترین قدرت دستگاه که ۱۰۰۰ وات می باشد روی صفحه نمایشگر نمایان می شود و مدت زمان پخت به حالت چشمک زن مشخص می شود. ۱:۰۰



با فشار دکمه + و- تنظیمات مدت زمان را انجام می دهید برای مثال ۱۰ دقیقه

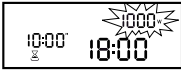

دکمه ✓ را فشار دهید



اگر بخواهید می توانید قدرت ماکروویو را پایین بیاورید دکمه + و- را فشار دهید برای مثال به ۵۰۰ وات برسائید. برای تأیید برنامه دکمه START STOP را فشار دهید.



توصیه ها: اگر درب فر در طول پخت غذا باز شود برنامه فر متوقف می شود و مدت زمان باقی مانده روی صفحه نمایشگر مشخص می شود برای ادامه برنامه درب فر را دوباره ببندید و دکمه



را فشار دهید. مدت زمان پخت را می توان دوباره با فشار دادن دکمه های + و- تنظیم کرد.

مدل MWK 434

برنامه فشرده



برای تنظیم برنامه فشرده ۳۰ ثانیه ای دکمه + را فشار دهید روی صفحه نمایشگر بالاترین قدرت ماکروویو که ۱۰۰۰ وات می باشد نمایان می شود. برای شروع برنامه دکمه START STOP را فشار دهید.



شما می توانید برنامه فشرده را تا ۲ دقیقه و ۳۰ ثانیه تنظیم کنید و هر بار که دکمه + را فشار می دهید ۳۰ ثانیه به مدت زمان اضافه می شود. برای رسیدن به حداکثر مدت زمان ۲ دقیقه، دکمه را چهار بار فشار دهید.

گرم نگه داشتن غذا



اگر غذا را بعد از به پایان رسیدن برنامه در داخل ماکروویو نگه دارید و درب دستگاه را باز نکنید برنامه گرم نگه داشتن غذا بعد از ۲ دقیقه اتوماتیک فعال می شود و غذای شما را گرم نگه می دارد و بعد از ۱۵ دقیقه صدای زنگ دستگاه بلند می شود که به شما اطلاع دهد مدت گرم نگه داشتن غذا به پایان رسیده است

برای کسب نتیجه بهتر وقتی می خواهید دو ظرف را گرم کنید قدرت گرم کردن را روی ۵۰۰ وات بگذارید یک ظرف را روی صفحه گردان قرار دهید و ظرف دیگر را در طبقه سوم.

توصیه:

روی ظرف غذا را با پوشش مخصوص ماکروویو بپوشانید جدول زیر مدت زمانهای مناسب جهت گرم کردن غذاهای فریز شده یا غذاهایی با دمای معمولی را به شما پیشنهاد می کند.

نوع غذا	حجم غذا (مقدار غذا)	مدت زمان
سیب زمینی، کرفس، حبوبات و غیره	ظرف ۲۰۰×۲۰ گرم	۴-۶ دقیقه
غذاهای ترکیبی مانند تاس کباب، خوراک گوشت و غیره	ظرف ۳۰۰×۲۰ گرم	۶-۸ دقیقه

وقتی که از این برنامه استفاده می کنید با توجه به نوع برنامه انتخابی برای پخت مدت زمان و درجه حرارت به طور اتوماتیک تنظیم می شود. چهار برنامه پخت اتوماتیک در قسمت صفحه کنترل برای انتخاب وجود دارد.





برنامه پخت اتوماتیک

وقتی که از این برنامه استفاده می کنید با توجه به نوع برنامه انتخابی برای پخت مدت زمان و درجه حرارت به طور اتوماتیک تنظیم می شود. چهار برنامه پخت اتوماتیک در قسمت صفحه کنترل برای انتخاب وجود دارد





گوشت تازه 

ماهی تازه 

غذاهای پخته آماده 

سبزیجات تازه 

برنامه ریزی پخت اتوماتیک بنا بر وزن آنها (مدل MWK 434)

روی دکمه انتخاب گر  بر حسب نوع غذایی که می خواهید و با استفاده از دکمه های   برنامه مورد نظرتان را انتخاب کنید. برای مثال سبزیجات تازه دکمه  را فشار دهید.





کمترین وزن، ۱۰۰ گرم روی صفحه نمایشگر مشخص می شود و شروع به چشمک زن می کند.



برای تطابق وزن مانند ۱۵۰ گرم دکمه + را فشار دهید و برای تائید دکمه  را فشار دهید.

مدت زمان لازم جهت پخت به طور اتوماتیک حساب می شود و این مدت زمان روی صفحه نمایشگر نشان داده می شود و سپس برنامه شروع می گردد.



روی دکمه انتخاب گر  برحسب نوع غذایی که می خواهید و با استفاده از دکمه های + و - برنامه مورد نظرتان را انتخاب کنید.  
برای مثال سبزیجات تازه دکمه  را فشار دهید



کمترین وزن، ۱۰۰ گرم روی صفحه نمایشگر مشخص می شود و شروع به چشمک زن می کند.



برای تطابق وزن مانند ۱۵۰ گرم دکمه + را فشار دهید و برای تأیید دکمه  را فشار دهید.

مدت زمان لازم جهت پخت به طور اتوماتیک حساب می شود و این مدت زمان روی صفحه نمایشگر نشان داده می شود و سپس برنامه شروع می گردد.

راهنمای برنامه های پخت اتوماتیک

<p>این برنامه درباره گرم کردن غذاهای سرد آماده می باشد که وزن نشان بین ۱۰۰ تا ۱۰۰۰ گرم می باشد (مانند لازانیا، سیب زمینی، بریانی گوشت و سیب زمینی و ...)</p> <p>غذا با توجه به تنظیمات ماکروفر دوباره گرم می شوند. برای بهتر گرم شدن دور ظرف غذا را با پوشش های مخصوص ماکروویو بپوشانید.</p>	 غذاهای پخته آماده
<p>این برنامه مناسب برای پخت گوشت بین ۵۰۰ تا ۲۰۰۰ گرم مناسب است پخت با توجه به گرمای ماکروویو و گرمای پخش در فضای ماکروویو صورت می گیرد از ظروف مقاوم در برابر گرمای ماکروویو استفاده کنید. اگر امکان دارد برای کبابی کردن گوشت از گوشت های بدون چربی برای جلوگیری از ریزش چربی استفاده کنید و برای نتیجه بهتر تکه های گوشت را خیلی نازک کنید یک ساعت قبل از اینکه گوشت را درون فر قرار دهید آن را از فریزر خارج کنید و در دمای معمولی اتاق قرار دهید. ظرف را روی طبقه دوم قرار دهید بعد از پخت گوشت برشته شده را با فویل آلومینیومی بپوشانید و بگذارید به مدت ۱۰ دقیقه بماند این کار باعث می شود فیبرهای گوشت استراحت کند و گوشت برشته شده نرم شود.</p>	 گوشت تازه
<p>این برنامه برای پخت سبزیجات تازه بین ۱۰۰ تا ۱۰۰۰ گرم می باشد سبزیجات تازه را برای پخت انتخاب کنید و قبل از پخت مواد زیر را اضافه کنید:</p> <p>بالتر از ۲۰۰ گرم: ۲ قاشق پر آب                      بالاتر از ۵۰۰ گرم: نیم دسی لیتر آب                      بالاتر از ۱۰۰۰ گرم: ۱ دسی لیتر آب</p> <p>از ظرف مناسب برای پختن سبزیجات استفاده کنید و روی ظرف را بپوشانید (به غیر از زمانی که قارچ می پزد). ظرف را روی صفحه گردان قرار دهید. بعد از پخت چند دقیقه صبر کنید و سپس غذا را میل کنید.</p>	 سبزیجات تازه
<p>این برنامه برای پختهای با وزن بین ۱۰۰ تا ۱۰۰۰ گرم مناسب می باشد. پخت با توجه به تنظیمات ماکروویو صورت می گیرد. از ظروف مقاوم در برابر گرمای ماکروویو استفاده کنید ظرف را روی صفحه گردان قرار دهید.</p>	 ماهی تازه

برای آب کردن یخ سبزیجات فریز شده اگر از برنامه معمولی ماکروویو استفاده کنید مدت زمان زیادی صرف آب کردن یخ مصرف می شود بنابراین بهتر است از برنامه آب کردن یخ اتوماتیک استفاده کنید و یا قدرت ۲۰۰ وات دستگاه را تنظیم کنید.

## \* نکته:

تکه های کوچک گوشت یا ماهی بعد از آب شدن یخ بلافاصله قابل پخت می باشد. اما تکه های بزرگتر گوشت یا ماهی حتی بعد از اجرای برنامه آب کردن یخ نیز هنوز حالت فریز را دارند لذا به شما پیشنهاد می شود برای رسیدن به حالت طبیعی اجازه دهید گوشت یا ماهی بعد از اجرای برنامه مدت زمانی در دمای معمولی بمانند.

غذاهایی که دارای تکه های یخ می باشند مدت زمان بیشتری برای آب شدن یخ احتیاج دارند بنابراین باید مدت زمان اجرای برنامه را بیشتر کنید.

## \* توصیه:

مدت زمان آب کردن یخ به نوع فر، نوع و سایز و حجم غذا و درجه حرارت بستگی دارد. در بیشتر موارد باید ابتدا غذای آماده را از بسته آن خارج کنید و دقت داشته باشید که باید هنوز تکه های فلزی مربوط به بسته بندی را نیز از غذا جدا کنید. در اواسط اجرای برنامه باید غذا را در ظرف به هم بزنید و تکه های آن را از هم جدا کنید تا یخ آن بهتر آب شود.

اگر تکه های بزرگ گوشت یا ماهی را در ماکروویو قرار داده اید که صفحه گردان مانع جابه جایی آن می شود از برنامه توقف صفحه گردان استفاده کنید و سپس غذا را به راحتی در داخل دستگاه جابه جایی کنید اگر یخ تکه های گوشت و ماهی با جابه جایی کامل آب نشد باید گرمای بیشتر به آن بدهید.

هرگز غذای یخ زده را نپزید.

## \* مدت زمان برنامه آب کردن یخ غذا:

مدت زمان آب کردن یخ غذا برای غذاهای زیر دمای ۱۸- درجه سانتی گراد حساب می شود. مدت زمان واقعی برای اجرای برنامه بستگی به تکه ها، سایز و نوع بسته بندی غذا دارد.

## برنامه یخ زدایی

(مدل MWK 434)



دکمه یخ زدایی اتوماتیک را فشار دهید و برنامه غذای مورد نظرتان را با استفاده از دکمه های انتخاب کنید برای مثال: ماهی تازه

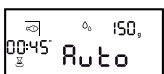

کمترین وزن، ۱۰۰ گرم، روی صفحه نمایشگر نمایان می شود. اگر می خواهید وزن غذا را دقیق تنظیم کنید با استفاده از دکمه +وزن را تطبیق دهید برای مثال ۱۵۰ گرم و با استفاده از دکمه تنظیمات را تأیید کنید.

مدت زمان لازم به طور اتوماتیک محاسبه می شود و سپس مدت زمان مورد نظر روی صفحه نمایشگر مشخص می گردد و برنامه شروع می شود.



برنامه انتخابگر آب کردن اتوماتیک را فعال کنید و برنامه غذای مورد نظر با استفاده از دکمه + و - انتخاب کنید. برای مثال ماهی تازه

+ -



سپس دکمه Enter را فشار دهید کمترین وزن، ۱۰۰ گرم، روی صفحه نمایشگر مشخص می شود دکمه انتخاب گر +/ - را فعال کنید و اگر می خواهید وزن غذا را دقیق تنظیم کنید از دکمه های انتخاب گر استفاده کنید برای مثال وزن ۱۵۰ گرم را تنظیم کنید. سپس برای تأیید دکمه را فشار دهید. مدت زمان لازم به طور اتوماتیک مصاحبه می شود و سپس روی صفحه نمایشگر مشخص می گردد و برنامه شروع می شود.

+ -

**توصیه:** بر حسب وزن غذا مدت زمان اجرای برنامه به طور اتوماتیک محاسبه می شود و این مدت زمان به درجه حرارت غذا بستگی دارد و زمان برای غذاهای زیر  $18^{\circ}\text{C}$  - تنظیم می شود. در هنگام اجرای برنامه برای غذاهای بیشتر از  $35^{\circ}\text{C}$  گرم در اواسط اجرای برنامه صدای زنگ شنیده می شود که به این معنا است که برای بهتر آب شدن یخ غذا آن را جابه جا کنید و پیام جابه جا کردن غذا (Turn) روی صفحه نمایشگر مشخص می شود بعد از جابه جا کردن غذا درب فر را دوباره ببندید و دکمه را برای ادامه اجرای برنامه فشار دهید. در این برنامه نمی توانید مدت زمان را تغییر دهید و توقف چرخش صفحه گردان نیز امکان پذیر نمی باشد.

### برنامه گریل

این برنامه برای پخت و برشته کردن گوشت استفاده می شود. بنابر دستور پخت می توانید قبل از پخت گوشت از این برنامه برای برشته کردن آن استفاده کنید.

**نکته:** در هنگام پخت درب فر باید حتماً بسته باشد زمانی که گریل در حال استفاده است اطراف دستگاه گرم می شود. دستگاه دور از دسترس کودکان قرار گیرد زمانی که ظرف غذا را از داخل فر بر می دارید حتماً از دستگیره مناسب استفاده کنید و دقت کنید که از ظروف مناسب استفاده کنید و از ظروف چینی یا شیشه ای استفاده نکنید.

### برنامه ریزی گریل

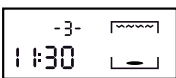

حالت گریل متوسط و یا گریل بالا استفاده کنید و از دکمه های استفاده کنید.



مدت زمان پخت بر روی صفحه نمایشگر شروع به چشمک زدن می کند. با استفاده از دکمه های + و - مدت زمان مورد نظر را تنظیم کنید. تنظیمات صورت گرفته را با فشار دادن دکمه تأیید کنید سپس برنامه شروع به اجرا می شود.

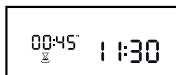

**توصیه:** هر زمان که بخواهید می توانید مدت زمان پخت را تنظیم کنید. برای انجام این کار دکمه را فشار دهید و با فشار دکمه + و - زمان مورد نظر را تنظیم کنید و با دکمه تنظیمات را تأیید کنید.

غذا را روی طبقه قرار دهید ظرف لعابی را در طبقه پایین قرار دهید ( برای جمع کردن آب غذا) و در اواسط پخت غذا را جابه جا کنید

غذا	حجم	زمان
سوسیس - پودینگ	۴-۶ تکه	۲۲ تا ۳۰ دقیقه
تکه های گوشت خوک	۴ تکه	۲۷ الی ۳۲ دقیقه
تکه گوشت بره	۴تکه	۱۵ الی ۱۷ دقیقه
گوشت گوساله	۸۰۰ گرم	۲۳ الی ۲۵ دقیقه
گوشت نمک زده دودی	۴تا ۶ تکه نازک	۱۸ الی ۲۵ دقیقه

برنامه فن گریل (مدل MWK 424)

این برنامه امکان استفاده همزمان گریل+فن را برای شما ایجاد می کند و امکان پخت همزمان را ایجاد می کند. درجه حرارت پخت را بین ۵۰ الی ۲۰۰ درجه تنظیم کنید.

برنامه ریزی فن گریل

برای فعال کردن فن گریل دکمه انتخابگر را انتخاب کنید

مدت زمان مورد نظر را با استفاده از دکمه های + و - تنظیم کنید

برای مثال ۱۵ دقیقه برای تأیید دکمه را فشار دهید

برای تنظیمات درجه حرارت از دکمه +/- استفاده کنید برای مثال

۱۸ درجه سانتی گراد و برای تأیید تنظیمات دکمه را فشار دهید. برنامه شروع به کار می کند

نکته:

مدت زمان در هر لحظه قابل تنظیم است و با استفاده از دکمه + و - تنظیم کنید

جدل راهنمای پخت با برنامه فن گریل

غذا را در ظرف قرار دهید و روی طبقه یک قرار دهید در اواسط اجرای برنامه غذا را در ظرف جابجا کنید تا بهتر پخته شود

غذا	حجم	درجه حرارت	مدت زمان
گوشت گوساله	۱۰۰۰ گرم	۱۹۰°C	۳۶ الی ۳۸ دقیقه
جوجه	۱۰۲۰۰ گرم	۱۸۰°C	۷۵ الی ۸۰ دقیقه
گوشت خوک	۱۰۰۰ گرم	۱۷۰°C	۹۰ دقیقه

برنامه ماکروویو+ گریل

این برنامه امکان استفاده همزمان گریل و ماکروویو را برای پخت سریعتر ایجاد می کند و می توانید از قدرت بالای ۷۰۰ وات برای هر دو برنامه استفاده کنید.

## برنامه ریزی گریل + ماکروویو (جهت مدل MWK 434)



از دکمه  $\blacktriangledown$   $\blacktriangle$  را برای انتخاب گریل + ماکروویو استفاده کنید.

**+** برای تنظیم مدت زمان لازم برنامه گریل + ماکروویو از دکمه + و - استفاده کنید. برای مثال مدت زمان ۲۰ دقیقه تنظیم کنید و با فشار دکمه  $\odot$  تنظیمات را تأیید کنید

برای تنظیم قدرت دستگاه دکمه  $\text{W}^{\circ}\text{C}$  را فشار دهید و برای تنظیم قدرت دستگاه از دکمه های + و - استفاده کنید. سپس با دکمه تنظیمات را تأیید کنید

دستگاه شروع به کار می کند و برنامه اجرا می شود

**توصیه:** مدت زمان پخت در هر زمانی قابل تنظیم است:

برای انجام این کار دکمه  $\odot$  را فشار دهید و با استفاده از دکمه های + و - زمان مورد نظر را تنظیم کنید سپس برای تأیید دکمه  $\text{START STOP}$  را فشار دهید

### راهنمای پخت ماکروویو + گریل

از ظرف مقاوم در برابر گرمای ماکروویو استفاده کنید و از ظرفهای چینی و سفالی که تحمل گرمایی بالا را ندارند استفاده نکنید

غذا را در ظرف قرار دهید و آن را روی طبقه ۱ دستگاه بگذارید. در اواسط اجرای برنامه غذا را بهم بزنید تا بهتر پخته شود و اگر ممکن است در هنگام کباب کردن گوشت برای جلوگیری از ریختن چربی از گوشت بدون چربی استفاده کنید

بعد از پخت غذا به مدت ۱۰ دقیقه ظرف غذا را با فویل آلومینیومی بپوشانید و اجازه دهید فیبر گوشت استراحت کند و گوشت کباب شده نرم شود.

مدت زمان	برنامه	حجم	غذا
۴۰ تا ۴۵ دقیقه	۲۰۰ وات + گریل بالا	۱.۳۰۰ گرم	گوشت بره (با استخوان)
۱۸ الی ۲۳ دقیقه	۲۰۰ وات + گریل بالا	۸۰۰ گرم	استیک
۲۵ الی ۲۷ دقیقه	۵۰۰ وات + گریل بالا	۱.۲۰۰ گرم	جوجه یا مرغ
۲۷ الی ۳۲ دقیقه	۳۰۰ وات + گریل بالا	۸۰۰ گرم	بوقلمون
۳۵ الی ۴۰ دقیقه	۳۰۰ وات + گریل بالا	۱۰۰۰ گرم	گوشت خوک
۵۰ الی ۵۵ دقیقه	۳۰۰ وات + گریل متوسط	۱.۲۰۰ گرم	گوشت گوساله

## برنامه ریزی گریل + ماکروویو (مدل MWK 424)

برنامه ریزی گریل و ماکروویو

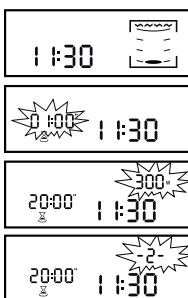

با فعال کردن دکمه انتخابگر برنامه گریل + ماکروویو را انتخاب کنید

مدت زمان مورد نظر را با استفاده از دکمه + و - تنظیم کنید و با دکمه  $\odot$  تنظیمات انجام شده را تأیید کنید.

سطح قدرت گریل را تنظیم کنید (۱ تا ۳) برای مثال با ۲ سپس برای تأیید دکمه  $\odot$  را فشار دهید

برای مثال قدرت ۳۰۰ وات را تنظیم کنید و تنظیمات را با فشار دادن دکمه  $\text{START STOP}$  تأیید کنید.

این برنامه امکان پخت و برشته کردن غذا مانند پخت در فرهای قدیمی را ایجاد می کند

برنامه ریزی پخت فن فر (جهت مدل MWK 434)

1:30		با استفاده از دکمه انتخابگر برنامه فن فر را انتخاب کنید	
200°	1:30	مدت زمان مورد نظر را با استفاده از دکمه های ▲ تنظیم کنید	
40:00	1:30	برای مثال مدت زمان ۴۰ دقیقه را تنظیم کنید با فشار دکمه +	
200°	1:30	تنظیمات را تایید کنید	
40:00	1:30	برای تنظیم درجه حرارت دکمه C/W را فشار دهید و با استفاده از	
180°	1:30	دکمه + و - درجه حرارت مورد نظر را تنظیم کنید برای مثال درجه ۱۸۰	
40:00	1:30	درجه سانتی گراد سپس برای تایید تنظیمات دکمه C/W را فشار دهید	
40:00	1:30	برای تایید دکمه  را فشار دهید سپس فر شروع به کار کردن می کند و برنامه اجرا می شود	

برنامه ریزی پخت فن فر (جهت مدل MWK 424)

1:30		با فشار دکمه  برنامه فن فر را فعال کنید	
200°	1:30	با استفاده از دکمه +/ - مدت زمان مورد نظر را تنظیم کنید .	
40:00	1:30	برای مثال ۴۰ دقیقه.	
200°	1:30	با فشار دکمه ENTER تنظیمات را تایید کنید	
40:00	1:30	درجه حرارت مورد نظر را با استفاده از دکمه +/ - تنظیم کنید	
180°	1:30	برای مثال ۱۸۰ درجه .	
40:00	1:30	جهت تایید تنظیمات انجام شده دکمه  را فشار دهید به این صورت فر روشن می شود و شروع به کار می کند.	

توصیه: مدت زمان را در هر لحظه ای می توانید تنظیم کنید فقط دکمه را فشار دهید و سپس با استفاده از دکمه + و - تنظیمات را انجام دهید و بعد برای تایید دکمه را فشار دهید می توانید ماکروویو را در هنگام استفاده فن فر از قبل گرم کنید و وقتی که دمای فر به درجه حرارت مورد نظر برسد صدای زنگ شنیده می شود

### پیشنهادات

درجه حرارت را می توان بین ۵۰ تا ۲۵۰ درجه سانتی گراد تنظیم کرد. مدت زمان را می توان بین ۰ تا ۹ ساعت و ۵۹ دقیقه تنظیم کرد. بهتر است مدت زمان کمتر را تنظیم کرد و سپس اگر لازم بود زمان را افزایش داد به رنگ غذا توجه کنید .

لوازم جانبی را در طبقه ۱ یا ۲ قرار دهید و بدین وسیله گرما به خوبی در فر پخش می شود زمانی که ظروف را از داخل فر بر می دارید دقت داشته باشید که با دستکش بردارید زیرا ظروف بسیار گرم است.

اگر از برنامه آب کردن یخ غذا (یخ زدایی) استفاده می کنید پیشنهاد می شود اجازه دهید که تا ۱۰ دقیقه غذا در فر بماند و سپس بردارید.

برای پختن دو پای سیب از درجه حرارت ۲۰۰ درجه و مدت زمان ۶۰ الی ۹۰ دقیقه استفاده کنید پیشنهاد می شود پای اول را روی صفحه لعابی قرار دهید و پای دوم را روی طبقه سوم بگذارید و اواسط پخت جای دومی را جابه جا کنید.





مدت زمان	طبقه	درجه حرارت (سانتی‌گراد)	غذا
۹۰ دقیقه	طبقه ۲	۱۶۰	گوشت خوک کبابی (یک کیلویی)
۷۵-۷۰ دقیقه	طبقه ۲	۱۸۰	گوساله کبابی (یک کیلویی)
۴۰-۳۸ دقیقه	طبقه ۲	۲۲۰*	گاو کبابی (یک کیلویی)
۶۰-۵۰ دقیقه	طبقه ۲	۱۸۰	بره (پاچه، کتف، ۱.۵ کیلو)
۷۵-۷۰ دقیقه	طبقه ۱	۱۸۰	مرغ (۱.۲ کیلوگرم)
۱۲۰-۹۰ دقیقه	طبقه ۱	۱۸۰	مرغ بزرگ
۴۰ تا ۴۵ دقیقه	طبقه ۲	۲۳۰	خرکوش
۴۵-۳۵ دقیقه	طبقه ۲	۱۸۰	ماهی (۱.۲ کیلوگرم) ماهی سالمون یا ماک
۵۰-۵۵ دقیقه	طبقه ۲	۱۸۰	سبزیجات سبب زمینی و خوراک
۴۰-۴۵ دقیقه	طبقه ۲	۱۸۰	ماکارونی
۴۵-۵۵ دقیقه	طبقه ۲	۱۸۰	گوجه فرنگی له شده
۴۵-۳۵ دقیقه	طبقه ۲	۱۵۰	شیرینی کیک انجلی
۴۵-۳۵ دقیقه	طبقه ۱	۱۵۰	کیک اسفنجی
۲۰-۲۵ دقیقه	طبقه ۲	۱۵۰	رولت سوئیسی
۴۰-۵۰ دقیقه	طبقه ۱	۱۶۰	کیک
۲۲-۱۸ دقیقه	طبقه ۲	۱۸۰	بیسکویت
۲۵-۲۰ دقیقه	طبقه ۲	۱۶۰	کلوچه
۴۵-۳۵ دقیقه	طبقه ۲	۱۶۰	شیرینی خامه ای
۲۰-۳۰ دقیقه	طبقه ۲	۱۷۰	کیک کوچک
۴۰-۵۰ دقیقه	طبقه ۲	۱۷۰	کیک آردی
۷۵-۶۵ دقیقه	طبقه ۱	۱۷۰	کیک پنیری
۴۵-۵۰ دقیقه	طبقه ۱	۱۸۰	کوکلوف
۴۰-۳۵ دقیقه	طبقه ۲	۱۸۰	شیرینی فرانسوی
۴۰-۴۵ دقیقه	طبقه ۲	۲۰۰	نان شیرینی مربایی
۴۰-۳۰ دقیقه	طبقه ۲	۲۵۰*	شیرینی پف کرده
۹۰ دقیقه	طبقه ۱	۱۹۰	غذاهای دیگر مغز (۱ کیلوگرم)
۶۵-۵۵ دقیقه	طبقه ۲	۱۷۰	شیرینی مربایی
۱۸۰-۹۰ دقیقه	طبقه ۱	۱۶۰	خوراک گوشت
۳۰-۲۵ دقیقه	طبقه ۲	۲۲۰*	نان (۵۰۰ گرم آرد)

\* فر در دمای تعیین شده از قبل گرم شود.

استفاده ای همزمان فن+ ماکروویو در پخت بهتر و صرفه جویی زمان به شما کمک می کند و قدرت ماکروویو بر حسب مدل های آن بین ۱۰۰-۲۰۰-۳۰۰ وات یا ۱۰۰ تا ۵۰۰ وات قابل تغییر است درجه حرارت بین ۵۰ تا ۲۵۰ درجه سانتی گراد قابل تنظیم است. مدت زمان نیز بین ۰ تا ۶ دقیقه قابل تنظیم است.

برنامه ریزی پخت ماکروویو + فن (مدل MWK 434)

 <p>1:30</p>	<p>دکمه ▲ ▼ را برای فعال کردن انتخاب گر فشار دهید . مدت زمان لازم را با استفاده از دکمه + و - تنظیم کنید برای مثال ۳۰ دقیقه با فشار دکمه C/W دکمه درجه حرارت مورد نظر را تنظیم کنید برای مثال ۱۸۰ درجه.</p>
 <p>300° 1:30</p>	<p>با فشار دکمه C/W دکمه درجه حرارت مورد نظر را تنظیم کنید برای مثال ۱۸۰ درجه.</p>
 <p>30:00 1:30</p>	<p>با فشار دوباره دکمه W/°C سطح قدرت ماکروویو را تنظیم کنید و یا استفاده از دکمه + و - قدرت دستگاه را کم و زیاد کنید برای مثال قدرت ۲۰۰۰ وات را تنظیم کنید.</p>
<p>180° 30:00 1:30</p>	<p>با فشار دکمه START STOP تنظیمات را تأیید کنید سپس فر شروع به کار می کند و برنامه اجرا می شود.</p>
<p>200° 30:00 1:30</p>	<p>START STOP</p>

توصیه: مدت زمان پخت در هر دقیقه قابل تنظیم است . دکمه (C/W) را فشار دهید و تنظیمات را با + و - انجام دهید سپس دکمه (START STOP) را فشار دهید

پیشنهادات : وقتی از برنامه فن و ماکروویو با هم استفاده می کنید ظروف فلزی داخل فر نگذارید.









### پخت در دو طبقه :

برای پخت دو نوع غذا به طور هم زمان برای مثال ۸۰۰ گرم گوشت گوساله و ۸۰۰ گرم سیب زمینی تنظیمات زیر را انجام دهید:

۵۵ دقیقه با درجه حرارت ۱۷۰ درجه سانتی گراد و قدرت ۳۰۰۰ وات پیشنهاد می شود ظرف سبب زمینی را روی صفحه گردان و ظرف گوشت گوساله را روی طبقه سوم قرار دهید.

نکته: در هنگام استفاده از برنامه ماکروویو + فن، فر را از قبل گرم نکنید زیرا باعث آسیب رساندن به دستگاه می شود.

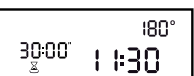

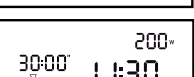
	برنامه فن + مایکروویو را انتخاب کنید. مدت زمان مورد نظر را با استفاده از دکمه + / - تنظیم کنید.	
	— برای مثال ۳۰ دقیقه سپس با فشار دادن دکمه ENTER تنظیمات را تأیید کنید.	+ 
	— درجه حرارت مورد نظر را نیز با استفاده از دکمه + / - تنظیم کنید برای مثال ۱۸۰ درجه سانتی گراد. سپس برای تأیید دکمه ENTER را فشار دهید	+ 
	— قدرت مایکروویو را نیز تنظیم کنید برای مثال ۲۰۰ وات. جهت تأیید تنظیمات دکمه  را فشار دهید سپس فن روشن می شود و برنامه شروع می شود	+ 
		

**جدول راهنمای پخت فن + ماکروویو**

 به ظروفی که در ماکروویو استفاده می کنید دقت داشته باشید که مقاوم در برابر گرمای فر باشد و ظروف چینی و سفالی نباشد که زود شکسته می شود.  
اگر امکان دارد در هنگام کباب کردن گوشت از گوشت بدون چربی استفاده کنید و بعد از پخت روی آن را با فویل آلومینیومی به مدت ۱۰ دقیقه بپوشانید این کار باعث می شود که فیبرهای گوشت استراحت کند و غذا نرم شود.

غذا	حجم	برنامه	مدت زمان (دقیقه)	طبقه پیشنهادی
گوشت بره با استخوان	۱.۳۰۰ گرم	۲۰۰ وات + ۲۰۰ درجه	۳۲-۳۷	دریک طرف، روی قفسه
استیک	۸۰۰	۲۰۰ وات + ۲۰۰ درجه	۲۳-۲۸	دریک طرف، روی قفسه
جوجه/مرغ	۱.۲۰۰	۲۰۰ وات + ۲۰۰ درجه	۳۵-۴۰	دریک طرف، روی قفسه، طبقه اول
بوقلمون کبابی	۸۰۰	۳۰۰ وات + ۱۸۰ درجه	۳۲-۳۷	دریک طرف، روی قفسه
گوشت خوک	۱.۲۰۰	۳۰۰ وات + ۱۸۰ درجه	۴۷-۵۲	دریک طرف، روی قفسه
گوشت گوساله	۱۰۰۰	۳۰۰ وات + ۱۸۰ درجه	۳۷-۴۲	دریک طرف، روی قفسه

برنامه ریزی پخت با تاخیر زمانی و انتخاب پایان زمان پخت:  
 دستگاه شما امکان برنامه ریزی را برایتان فراهم می کند بنابراین برحسب زمانی که انتخاب کرده اید  
 برنامه پخت به پایان می رسد این قابلیت برای همه برنامه های پخت امکان پذیر است به غیر از آب  
 کردن یخ غذا (یخ زدایی) .



برنامه مورد نظر را انتخاب کنید برای مثال فن فر، مدت زمان و درجه حرارت را تنظیم کنید و با فشار دکمه °C/W (ENTER) تنظیمات را تأیید کنید.



سپس دکمه ساعت را دوباره فشار دهید به این صورت پایان زمان پخت به حالت چشمک زن روی صفحه نمایشگر نمایان می شود. مدت زمان را با دکمه + و - تنظیم کنید برای مثال ۱۳:۱۰



آن را با دکمه Clock (START/STOP) تأیید کنید.  
 شروع گرم کردن با تاخیر و برنامه پخت در زمان ۱۳:۱۰ به پایان خواهد رسید.

### دکمه قفل کودک

برای جلوگیری از استفاده دستگاه، از برنامه قفل کودک استفاده کنید. برای فعال کردن این برنامه دکمه  $\text{O} \Rightarrow$  را فشار دهید و برای پنج ثانیه نگه دارید تا زمانی که علامت کلید روی صفحه نمایشگر مشخص می شود صدای زنگ به معنای تأیید قفل شدن درب بلند می شود. در این حالت دیگر هیچ برنامه ای قابل اجرا نیست.

برای کنسل کردن:

مرحله قبل را دوباره تکرار کنید به این صورت که دکمه  $\text{O} \Rightarrow$  را به مدت ۵ ثانیه فشار دهید سپس علامت کلید روی صفحه نمایشگر پاک می شود و صدای زنگ به معنای تأیید بلند می شود.

### تنظیمات نور صفحه نمایشگر

برنامه ریزی (جهت مدل MWK 434)



با استفاده از دکمه °C/W نور صفحه نمایشگر را تنظیم کنید دکمه °C/W را به مدت ۵ ثانیه نگه دارید سپس پیام CO روی صفحه نمایشگر مشخص می شود به این ترتیب با استفاده از دکمه های + و - نور را تنظیم کنید برای تأیید تنظیمات دکمه °C/W را فشار دهید

تنظیمات نور دستگاه (مدل MWK 424)



با استفاده از دکمه  $\checkmark$  نور صفحه نمایشگر را تنظیم کنید دکمه  $\checkmark$  را به مدت ۵ ثانیه نگه دارید و با استفاده از دکمه های + و - نور را تنظیم کنید

فر را مرتباً تمیز کنید و اضافه ها و مانده های غذا را از داخل و خارج دستگاه پاک کنید. برای تمیز کردن از مقداری آب و صابون و اسفنج مرطوب استفاده کنید. اگر دستگاه را مرتباً تمیز نکنید آسیب می بیند. اگر درب یا جداره های درب خراب شد تا زمانی که توسط سرویس کار تعمیر نشود نباید از آن استفاده کرد.

دستگاه را با بخار شو تمیز نکنید.

از مواد پاک کننده قوی یا پارچه های زبر برای تمیز کردن دستگاه و درب آن استفاده نکنید زیرا باعث آسیب رساندن به فلز و شیشه درب می شود.

اگر داخل فر بوی ناخوشایندی می دهد یا کثیف شده است یک فنجان آب را با آب لیمو به مدت دو دقیقه بجوشانید و سپس دیواره های فر را با آن تمیز کنید برای تمیز کردن فضای داخلی فر المنت گریل را بردارید. (مطابق شکل یک)

بست های کناری المنت را باز کنید. (مطابق شکل ۲)

برای بهتر تمیز کردن صفحه گردان می توانید آن را جابجا کنید.

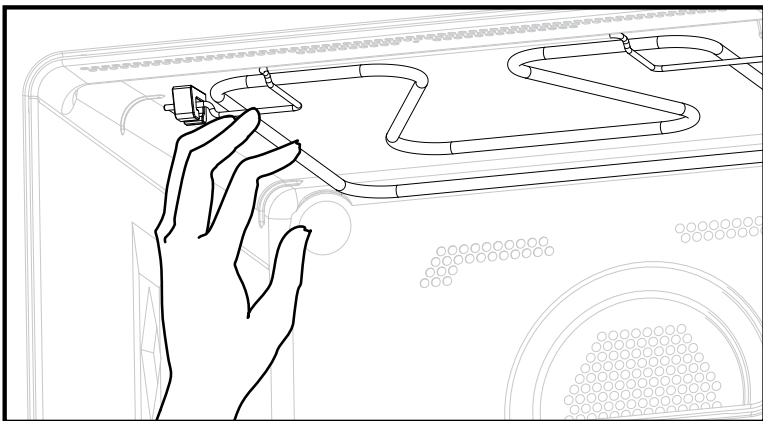
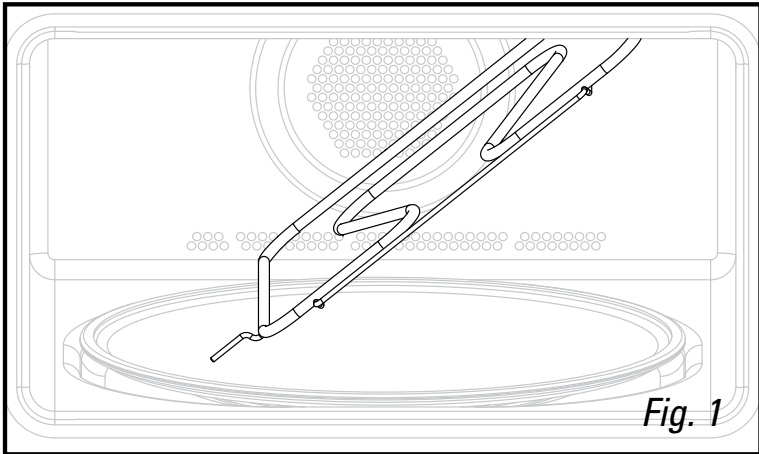

اگر در مورد درست کار کردن دستگاه شک دارید به این معناییست که حتماً دستگاه شما دچار ایراد شده است. موارد زیر را چک کنید.

مشکل ایجاد شده	راه حل
دستگاه روشن نمی شود	چک کنید که دستگاه شما درست به ورودی برق متصل است یا خیر چک کنید که درب دستگاه کاملاً بسته است یا خیر چک کنید که آیا قفل کودک روشن است یا خیر
دستگاه حتی پس از اتمام برنامه هنوز سر و صدا دارد	برای از بین بردن رطوبت داخل فر فن دستگاه با تاخیر کار می کند بر حسب انتخاب برنامه پخت، فن فر تا پایان برنامه به طور کامل کار می کند
دستگاه صدا می دهد صفحه گردان به خوبی نمی چرخد	چرخ دنده های زیر صفحه گردان را تمیز کنید چک کنید چرخ دنده ها درست سرجایش قرار گرفته اند یا خیر
روی شیشه بخار وجود دارد	توسط دستمال شیشه را خشک کنید
ظرف غذا داخل فر گرم نمی شود	چک کنید که ظرف مناسبی را داخل فر قرار داده اید و سطح قدرت دستگاه مناسب است یا خیر
در هنگام شروع برنامه دودی از گریل خارج می شود	قبل از استفاده سپس مانده های غذا را از روی المنت کاملاً تمیز کنید
دستگاه جرقه می زند	دستگاه را کاملاً تمیز کنید همه تکه های مانده غذا را بردارید و مطمئن شوید که هیچ وسیله فلزی نزدیک و مجاور دستگاه نمی باشد هرگز از وسایل فلزی داخل فر استفاده نکنید وقتی که فر کاملاً خالی است آن را روشن نکنید

روش اندازه گیری کارایی دستگاه بر طبق استاندارد IEC/EN/NF EN ۶۰۷۰۵ می باشد. کمیسیون هیئت بین المللی الکترونیکی نکات استاندارد جهت ارزیابی مدل های مختلف مایکروویو و فرها تنظیم کرده است. نکات زیر جهت ارزیابی این مدل ها توصیه می شود .

تست	مقدار غذا	مدت زمان	سطح قدرت دستگاه	ظرف غذا / توصیه ها
شیرینی یا فرنی	۱۰۰۰ گرم	۱۶ تا ۱۸ دقیقه	۵۰۰ وات	درب ظرف پیرکس ۲۲۷ روی صفحه گردان
	۷۵۰ گرم	۱۳ تا ۱۵ دقیقه	۵۰۰ وات	درب ظرف پیرکس ۲۲۰ روی صفحه گردان
کیک	۴۷۵ گرم	۶ تا ۷ دقیقه	۷۰۰ وات	درب ظرف پیرکس ۸۲۷ روی صفحه گردان
خوراک گوشت	۹۰۰ گرم	۱۴ دقیقه	۷۰۰ وات	ظرف پیرکس پوشیده شده ۸۳۸ روی صفحه گردان
آب کردن یخ گوشت	۵۰۰ گرم	۱۱ تا ۱۲ دقیقه	۲۰۰ وات	روی صفحه گردان
آب کردن یخ	۲۵۰ گرم	۶ تا ۷ دقیقه	۲۰۰ وات	روی ظرف مسطح روی صفحه گردان
خوراک سیب زمینی	۱۱۰۰ گرم	۲۳ تا ۲۵ دقیقه	پائین ترین قدرت گریل + ۷۰۰ وات	درب ظرف پیرکس ۸۲۷ روی صفحه گردان
جوجه	۱۲۰۰ گرم	۲۴ تا ۲۶ دقیقه	گریل بالا + ۵۰۰ وات	غذا را روی قفسه اول از پائین قرار دهید و در اواسط پخت غذا را جابجا کنید.
		۳۵ تا ۴۰ دقیقه	فن فر ۲۰۰ درجه ساتی گراد + ۲۰۰ وات	از ظرف مخصوص فر استفاده کنید آن را روی طبقه اول از پایین قرار دهید
کیک	۷۰۰ گرم	۲۰ دقیقه	فن فر + ۲۲۰ درجه ۲۰۰ وات	ظرف پیرکس ۸۲۸ روی طبقه اول قرار دهید

با تشکر از حسن انتخاب شما مشترک محترم، خواهشمند است جهت نصب و راه اندازی دستگاه، مطالب زیر را مد نظر داشته باشید:

- جهت نصب و راه اندازی اولیه دستگاه ۴۸ ساعت قبل با مرکز خدمات طلایی نیکان (۰۲۱-۸۲۳۲) تماس حاصل فرمائید.
- اعلام شماره اشتراک درج شده روی لیبل گارانتی دستگاه، به مرکز خدمات طلایی نیکان الزامی می‌باشد. دستگاه فاقد لیبل گارانتی به هیچ عنوان شامل ضمانت شرکت نیکان نمی‌باشد.
- لطفاً قبل از حضور نماینده مجاز خدمات طلایی نیکان در محل، اقدام به باز نمودن بسته بندی و راه اندازی دستگاه ننمائید. نقشه کلیه محصولات در کاتالوگ ارائه شده شرکت موجود می‌باشد.
- لطفاً قبل از تماس با مرکز خدمات، نسبت به آماده سازی محل نصب دستگاه اقدام ننمائید. بعد از حضور سرویسکاران چنانچه محل آماده نباشد، هزینه ایاب ذهاب دریافت می‌گردد.
- در صورت نیاز به استفاده از لوازم اضافی و اتصالات، هزینه آن به عهده مشتری خواهد بود.
- بعد از نصب و راه اندازی دستگاه، کارت گارانتی مربوطه را از سرویسکار دریافت ننمائید. (لطفاً توجه بفرمائید که کلیه اطلاعات درخواستی در کارت گارانتی تکمیل گردد.)

شماره تلفن ۰۲۱-۸۸۷۶۵۳۰۰ جهت دریافت نظرات و انتقادات مشترکین محترم در نظر گرفته شده که مستقیماً از دفتر مرکزی پیگیری می‌گردد و موارد احتمالی شکایت از طریق این واحد بررسی و توسط مسئول مربوطه پاسخ داده خواهد شد

### نکاتی در خصوص استاندارد دستگاه ها

#### فر برقی:

به طریقه تعیین مکان جهت تهویه در دفترچه راهنما توجه ننمائید.  
حداکثر فاصله پریز برق با مکان نصب دستگاه بایستی ۱۰۰ سانتی متر باشد و پشت دستگاه قرار نداشته و به راحتی در دسترس باشد.

#### فر برقی و گاز:

به طریقه تعیین مکان جهت تهویه در دفترچه راهنما توجه ننمائید.  
حداکثر طول شیلنگ گاز تا مکان نصب دستگاه بایستی ۱۴۰ سانتی متر باشد.  
حداکثر فاصله پریز برق با مکان دستگاه بایستی ۱۰۰ سانتی متر باشد.  
پریز برق، شیلنگ گاز و شیر گاز نباید پشت دستگاه قرار داشته باشد و به راحتی در دسترس باشد.  
جهت نصب دو دستگاه گاز سوز در یک محل باید دو عدد شیر گاز مجزا وجود داشته باشد

#### ظرفشویی و لباسشویی:

جهت نصب دستگاه فقط یک عدد شیر آب سرد، ۳/۴ که حداکثر ۳ متر از دستگاه فاصله داشته باشد مورد نیاز است.

حداکثر فاصله خروجی فاضلاب تا دستگاه بایستی ۱۵۰ سانتی متر باشد و از سطح زمین حداقل ۶۰ سانتی متر و حداکثر ۹۰ سانتی متر ارتفاع داشته باشد.

توجه: شیر آب و محل خروجی فاضلاب نباید پشت دستگاه باشد و جهت اتصال به برق و شیر آب نباید مانعی وجود داشته باشد

#### هود:

فضای مورد نیاز جهت عبور لوله خرطومی تعیین شده باشد (حداقل ۱۵ سانتی متر)، همچنین پریز برق به دستگاه نزدیک و در دسترس باشد.

فاصله بین هود و صفحه اجاق باید ۷۰ سانتی متر باشد.

#### صفحه گاز:

حداکثر فاصله شیلنگ گاز تا محل نصب، ۱۴۰ سانتی متر باشد.

در فضای بالای صفحه گاز سطح کابینت قرار نگرفته باشد

ایندزیت

سرویس خدمات: ۰۲۱-۸۲۳۲  
پیام کوتاه: ۳۵۵۵۸۲۳۲  
مبدای مشتری: ۰۲۱-۸۸۷۶۵۳۵  
[www.nikan-co.com](http://www.nikan-co.com)

خدمات طلایی نیکان نماینده رسمی  
ایندزیت ، اکسپریال ، آریستون و شولتز

