

خدمات طلايي نيكان  
ايندژيت ، اكسپريال ، آريستون و شولتز



Models: MWAH 434 , MWA 424

 **ARISTON**  **Hotpoint**  
**ARISTON**



### به خدمات طلایی نیکان خوش آمدید



خدمات طلایی نیکان قرین دو دهه فعالیت خود را با هدف مشتری مداری و عرضه خدمات در سطح استاندارد و با کیفیت بالا آغاز نموده و تنها نماینده رسمی محصولات ایندزیت، آریستون، شولتز و اکسپریال می باشد که با ارائه ضمانت نامه معتبر با پشتوانه شرکت تولید کننده در ایتالیا یکی از معتبر ترین شرکتهای خدماتی در کل کشور شناخته شده است.

در اختیار داشتن بیش از ۷۰۰۰ نوع قطعه در انبار مدرن و مکانیزه پاسخگوی نیاز مشتریان می باشد. مجهز بودن به کارگاه تعمیرات الکترونیک با استفاده از تجهیزات و تکنولوژی روز، استفاده از شیوه های نوین ارتباطی و نظر خواهی از مشتریان، از دیگر ویژگی های خدمات طلایی نیکان می باشد.



در این واحد پرسنل پذیرش بطور همزمان با استفاده از یک سیستم مکانیزه و نرم افزار مخصوص ، کلیه درخواستهای نصب و یا سرویس شهر تهران را از مشتریان دریافت

### ۰۲۱ واحد سرویس تهران

نموده و هماهنگی لازم را جهت اعزام تکنسین آموزش دیده و مجرب انجام میدهند. تکنسین ها با یونیفورم مخصوص و کارت شناسایی در کمترین زمان ممکن نسبت به انجام سرویس درخواستی اقدام خواهند کرد. در روزهای تعطیل و یا پس از ساعات اداری ، با دریافت پیامک از طریق تلفن گویا ، هماهنگی نصب و یا سرویس انجام می پذیرد

- ارائه اطلاعات فنی و راهنمایی مشتریان به صورت تلفنی در طول ساعات اداری توسط تکنسین فنی
- تماس از طریق شماره ویژه تلفن گویا ۸۲۳۲
- ارسال پیام کوتاه از طریق ۳۰۰۰۸۲۳۲ که مشتریان محترم شهر تهران می توانند با ارسال یک پیام کوتاه و فقط با معرفی شماره اشتراک بدون هیچ تماس دیگر مقدمات نصب و یا تعمیر دستگاه خود را فراهم نمایند.

### واحد شهرستانها



- کنترل و نظارت بر عملکرد کلیه نمایندگان
- ارائه اطلاعات فنی و آموزش نمایندگان
- تماس و نظر خواهی از مشتریان محترم
- رسیدگی به تخلفات احتمالی نمایندگان
- تامین و ارسال قطعات مورد نیاز
- گزینش نماینده در شهرستانها

شماره تماس کلیه نمایندگان شهرستانها در انتهای این دفترچه و یا سایت [www.nikan-co.com](http://www.nikan-co.com) می باشد.



### واحد الکترونیک

این واحد ضمن تست و برنامه ریزی برد های الکترونیک ، وظیفه جمع آوری آخرین اطلاعات فنی انواع محصولات و مدل ها را از سایت ویژه شرکت ایندزیت عهده دار می باشد.

## واحد تعمیرات مرکزی

دستگاه هایی که امکان رفع عیب آنها در منزل مشترکین وجود نداشته باشد، برای مشترکین تهران به واحد تعمیرات مرکزی منتقل و توسط پرسنل آموزش دیده رفع عیب می گردند و در طول مدت تعمیر در صورت درخواست مشترک یک دستگاه جایگزین ارسال و نصب می شود.



## واحد انتقادات و پیشنهادات

در صورت داشتن هر گونه انتقاد و پیشنهاد، با ارتباط از طریق یکی از شماره های ذیل و اعلام مشکلات احتمالی، نسبت به رفع آن اقدام خواهد شد. این واحد تحت نظارت مستقیم مدیریت، کلیه تماس های برقرار شده را پیگیری و در کمترین مدت زمان نسبت به برقراری ارتباط با مشترک و رفع مشکل اقدام می نماید.

ارتباط از طریق صدای مشتری ۸۸۷۶۵۳۰۰ - ۰۲۱

ارتباط از طریق پیام کوتاه ۳۰۰۰۸۲۳۲

ارتباط از طریق سایت [www.nikan-co.com](http://www.nikan-co.com)

- جهت دریافت کارت گارانتی و استفاده از خدمات طلایی نیکان، نصب و راه اندازی دستگاه باید توسط نماینده مجاز این شرکت انجام پذیرد و این اطلاعات فقط جهت راهنمایی هرچه بهتر می باشد.



## فهرست

اصول استفاده	۵
اطلاعات مصرف کننده	۶
نصب دستگاه	۷
توصیف دستگاه	۹
توضیحات دستگاه (لوازم جانبی)	۱۰
صفحه کنترل و نمایشگر MWA 424	۱۱
صفحه کنترل و نمایشگر MWA 434	۱۲
طرز استفاده	۱۳
برنامه ریزی	۱۵
عملکرد دستگاه	۱۶
برنامه اتوماتیک	۱۷
جدول راهنمای برنامه اتوماتیک	۱۹
بخ زدایی	۲۱
برنامه گریل	۲۳
عملکرد فن	۲۶
جدول راهنمای برنامه فن	۲۸
قفل کودک	۳۰
نگهداری و نظافت	۳۱
رفع اشکالات احتمالی	۳۲
تست کارآیی دستگاه	۳۳
راهنمای نصب	۳۴
خدمات پس از فروش	۳۵

مشترکین محترم ساکن تهران میتوانند شماره اشتراک برجسب هولوگرام روی دستگاه و مدل دستگاه را از طریق پیام کوتاه به شماره ۳۰۰۰۸۲۳۲ ارسال و مقدمات نصب سریع دستگاه خود را فراهم نمایند.

مشترکین محترم شهرستانها با مراجعه به صفحه آخر این دفترچه راهنما میتوانند نزدیکترین نماینده مجاز را انتخاب واز خدمات طلایی نیکان بهره مند گردند.

در صورت نیاز به هر گونه اطلاعات بیشتر، مشترکین محترم در کل کشور می توانند با شماره تلفن ۰۲۱-۸۲۳۲ دفتر مرکزی خدمات طلایی نیکان تماس حاصل نمایند.

مدل :

MWA 424  
MWA 434



امواج مایکروویو استفاده شده در پخت و پز ، امواج الکترومغناطیسی هستند این گونه امواج اغلب در محیط اطراف ما به شکل امواج رادیویی ، نور یا اشعه مادون قرمز است . فرکانس آنها در محدوده ۲۴۵۰ مگاهرتز است .

#### ویژگی های آنها :

- توسط فلزات بازتابیده می شوند .
- از درون دیگر اشیا عبور می کنند .
- توسط مولکولهای آب ، چربی و شکر جذب می شوند .
- وقتی غذا در معرض امواج مایکروویو قرار داده می شود مولکولهای آن به شدت به جنبش در می آیند که باعث گرمایش می شود
- عمق نفوذ این امواج در غذا حدود ۲,۵ سانتی متر است اگر غذا ضخیم تر باشد هسته و مغز غذا بوسیله رسانش یا هدایت گرمایی که شیوه معمول پخت و پز است پخته می شود .
- شایان ذکر است که این امواج دارای فعل و انفعالات گرمایی ساده ای است که برای سلامتی مضر نمی باشد.

#### حفاظت از محیط زیست

مواد مورد استفاده در بسته بندی این وسیله قابل بازیافت است . آنها را بازیابی کنید و با دفع آنها در محفظه های شهری که به این منظور طراحی شده سهم خود در حفاظت از محیط زیست را ایفا کنید .

همچنین خود وسیله هم اجزای متعدد قابل بازیافت دارد . بنابراین روی وسیله لوگوی خاصی زده شده است که نشانگر این است که وسایل مستعمل باید همراه دیگر زباله مخلوط شوند . روال بازیافتی که توسط کارخانه ما تدوین شده است در بهترین شرایط انجام می شود و سازگار با بخشنامه اروپایی 2002/96/EC است که مربوط به پسماند قطعات الکترونیکی است . در مورد نزدیک ترین نقاط دفع پسماند وسایل مستعمل با شورای شهر یا فروشنده مشورت کنید . از همکاری شما در حفاظت از محیط زیست تشکر می کنیم .

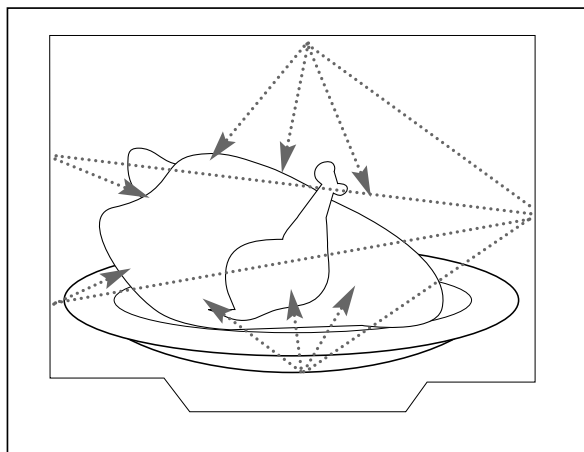



قبل از اینکه وسیله خود را به کار بیندازید لطفاً مطالب این دفترچه را با دقت مطالعه کنید.

این دفترچه راهنما در برگیرنده اطلاعات مهمی درباره نحوه به کارگیری و نصب و نگهداری از دستگاه می باشد. لطفاً این کتابچه راهنما را به عنوان منبع نزد خود نگهدارید و آنرا به افراد دیگری که احتمال دارد دستگاه را از شما خریداری کند تحویل دهید.

### توصیه های ایمنی

دستگاه شما با در نظر گرفتن شاخصهای استاندارد برای پخت و گرم کردن غذا طراحی شده است تولید کننده دستگاه مسئولیت هر نوع مشکل ایجاد شده با توجه به استفاده مناسب و دقیق از دستگاه را می پذیرد.

نباید اجازه دهید بچه ها یا کسانی که توانایی فیزیکی مناسب ندارند یا آشنایی کافی از استفاده دستگاه را ندارند از آن استفاده کنند مگر اینکه تحت نظارت کسی باشد که با دستگاه آشنایی کامل دارد. لطفاً مطمئن باشید که بچه ها با دستگاه بازی نمی کنند.

هشدار! اگر می خواهید اجازه دهید بچه ها بدون نظارت و کنترل از دستگاه استفاده کنند اطلاعات لازم و کافی استفاده از دستگاه را به آنها بدهید و مطمئن شوید که آنها توانایی استفاده صحیح از دستگاه را دارند.

هشدار! مایعات و غذاهای آب دار نباید در ماکروفر داغ شوند زیرا باعث انفجار مایع در داخل دستگاه می شود.

فقط از لوازم و وسایل مناسب در فر استفاده کنید.

اگر غذا را در پلاستیک یا بسته آن گرم می کنید حواستان به گرم شدن غذا باشد که باعث احتراق نشود.

هشدار! اگر درزگیری های درب خراب شده است تا زمانی که دستگاه توسط سرویسکار تعمیر نشود از فر استفاده نکنید.

هشدار! تعمیر دستگاه توسط افرادی که تخصص ندارند و سرویس کار نمی باشند خطرناک است.

هشدار! قسمت های قابل دسترس دستگاه در طول استفاده داغ می شود دقت داشته باشید که به قطعات گرم شده داخل ماکروفر دست نزنید. پیشنهاد می شود اجازه ندهید کودکان به دستگاه خیلی نزدیک شوند و اگر دستگاه روشن است کودکان فقط تحت نظارت افراد بزرگتر به دستگاه نزدیک شوند.

اگر از دستگاه دود بلند شد آن را خاموش کنید یا از پریز برق بکشید درب ماکروفر را هنگام روشن بودن باز نکنید زیرا ممکن است شعله های آتش بیرون بزند.

گرم کردن تخم مرغ یا آب پز کردن تخم مرغ در داخل ماکروفر توصیه نمی شود زیرا ممکن است تخم مرغ بشکند حتی بعد از اینکه پختن آن به پایان رسید. گرم کردن مایعات و نوشیدنی ها در ماکروفر توصیه نمی شود زیرا باعث پخش شدن ذرات مایعات داغ شده می شود.

محتویات داخل شیشه غذای کودکان را قبل از استفاده خوب تکان دهید و درجه حرارت آن را چک کنید هرگز شیشه کودک را با پستانک سر آن گرم نکنید زیرا خطر شکستن و انفجار دارد فرار دادن ظرفهای فلزی آشپزخانه مانند چاقو، قاشق، چنگال و یا بست های فلزی که کیسه های بخ بسته را با آن می بندند در داخل ماکروفر توصیه نمی شود. همیشه از دستکش های مخصوص برای برداشتن ظروف داغ از داخل ماکروفر استفاده کنید برخی از ظروف گرمای غذا را جذب می کنند و در نتیجه بسیار داغ می شود اگر غذا با حجم کم را مثل سوسیس یا شیرینی کوچک می پزید یک لیوان آب را هم کنار ظرف غذا بگذارید.

پخت غذا با مدت زمان بیشتر باعث خشک شدن یا سوختن آن می شود برای جلوگیری از این مسئله مدت زمانهای پیشنهادی در فرهای قدیمی را استفاده نکنید. برای جلوگیری از آسیب دیدن دستگاه آنرا وقتی که خالی است یا صفحه گردان در داخل آن نیست روشن نکنید وقتی که ماکروفر خاموش است لوازم جانبی را داخل آن قرار ندهید.

**⚠️** **اخطار :**

مطمئن شوید که در حین حمل و نقل وسیله شما هیچگونه آسیبی ندیده باشد (شکستن درب یا شیشه آن وغیره) با مشاهده هر نوع خرابی قبل از هر کار دیگری با فروشنده تماس بگیرید .

### اتصالات الکترونیکی

مطمئن شوید که :

- اتصال الکتریکی ولتاژ برق کافی داشته باشد .
  - کابلهای برق در شرایط مطلوب باشند .
  - قطر سیم ها با نیازمندی های نصب سازگار باشند .
  - پریز برق شما باید حداقل تحمل ۱۶ آمپر برق را داشته باشد.
  - اگر در هر یک از نکات بالا شک دارید با کارشناس الکتریکی تماس بگیرید.
- اتصالات برقی را قبل از نصب وسیله در مکان مورد نظر برقرار کنید .  
 \*ایمنی در برابر برق گرفتگی باید با ایجاد ساختار سیم کشی مناسب ایجاد شود . در حین نصب و نگهداری دستگاه باید از شبکه برق قطع شود فیوزها باید قطع شده یا خارج شوند .

کابل دستگاه باید استاندارد باشد و شامل ویژگی های زیر باشد رسانای  $31/5 \text{ mm}^2$  (فاز + ختی+ارت) به فاز ۲۲۰ تا ۲۴۰ ولت وصل باشد و در سیستم از سوکت استاندارد IEC ۰۰۸۳ استفاده شده باشد، یا با تجهیزات نصب شده مطابق باشد. هادی امنیتی سبز و زرد رنگ باید به ترمینال دستگاه و سیم ارت دستگاه متصل باشد برای اینکه راحتتر بتوانید از نکات ذکر شده استفاده کنید به شما پیشنهاد می شود این موارد را در صفحه سرویس و خدمات یادداشت کنید. پریز برق دستگاه باید بعد از نصب دستگاه در جایگاهش قابل دسترس باشد.

رسانای ختی ماکروفر که همان سیم آبی رنگ است باید به رسانای ختی سیستم متصل باشد اگر کابل دستگاه آسیب دیده باشد باید توسط تکنسین های خدمات تعویض شود.

**⚠️** **هشدار!**

شرکت سازنده مسئول هیچ یک از آسیبهای احتمالی ناشی از نبود یا اتصال معیوب و نادرست سیم اتصال به زمین نمی باشد.

اگر دستگاه مشکلی ایجاد شد حتماً دو شاخه دستگاه را از پریز آن جدا کنید .

تراز کردن دستگاه :

دستگاه را می توان زیر کابینت و یا درون قسمت تعبیه شده نصب کرد ( فضای باز یا بسته ) در شرایطی که ابعاد قسمت تعبیه شده متناسب با ابعاد دستگاه باشد تا نصب توکار بدرستی انجام شود.

هرگز پس از جابجایی دستگاه از جای سرد به جای گرم ، فوراً از دستگاه استفاده نکنید ( ۱ الی ۲ ساعت صبر کنید ) ، زیرا میعان گازها باعث نقص دستگاه می شود .

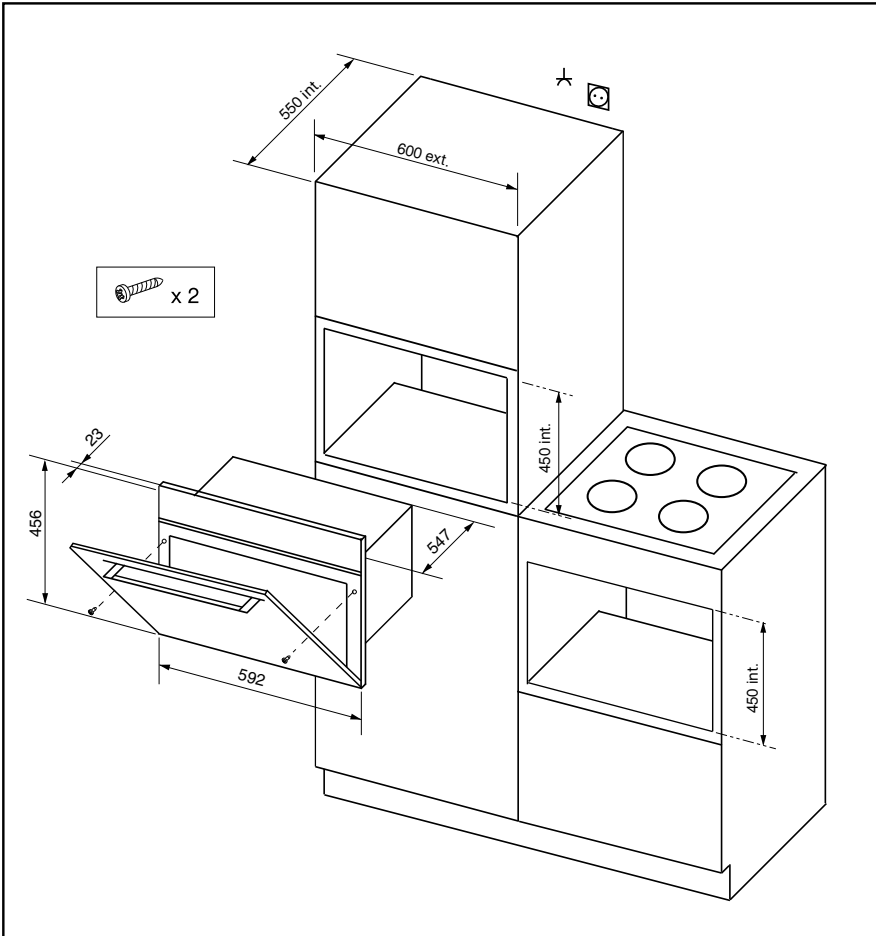



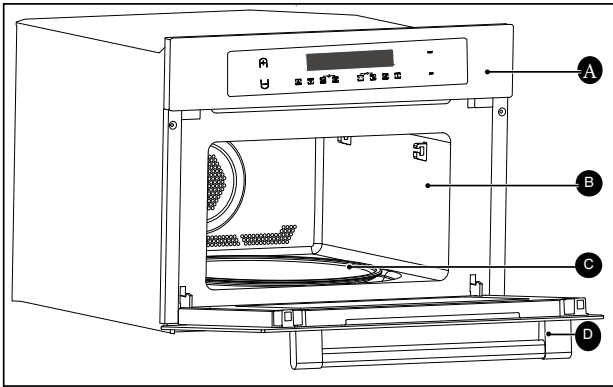

مدل MWA 434

- A : صفحه کنترل
- B : محفظه داخلی
- C : صفحه گردان
- D : دستگیره درب

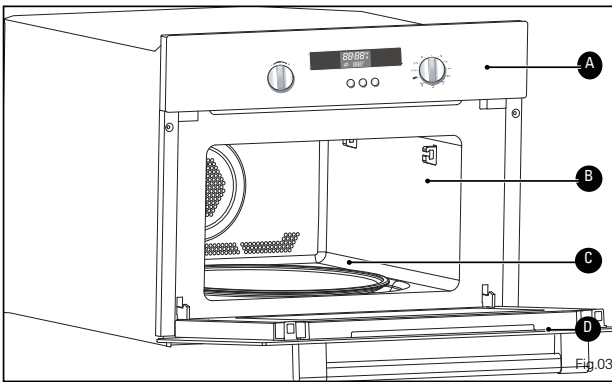

مدل MWA 424

- A : صفحه کنترل
- B : محفظه داخلی
- C : صفحه گردان
- D : دستگیره درب

### صفحه گردان :

جهت پخت غذا نیاز به دستگیره نیست این صفحه به دو طرف می چرخد و چنانچه بچرخید چک کنید که تمام قسمتها را بدرستی سر جایش قرار داده باشید . هیچگاه سعی نکنید که آنرا با دست بچرخانید زیرا باعث آسیب رساندن به آن می شود . از این صفحه می توانید به عنوان ظرف غذا هم استفاده نمایید . جهت جابه جایی آنرا از طرفین بلند نمایید .

### محافظ محور گردان (ضامن):

صفحه گردان شیشه ای در هنگام چرخیدن کنترل می نماید .

### چرخهای محافظ :

چرخها می بایست در جهت مناسب با صفحه قرار گرفته شوند.

- چنانچه چرخها بدرستی بچرخیدند چک کنید که شی اضافی زیر آنها قرار گرفته است یا خیر.

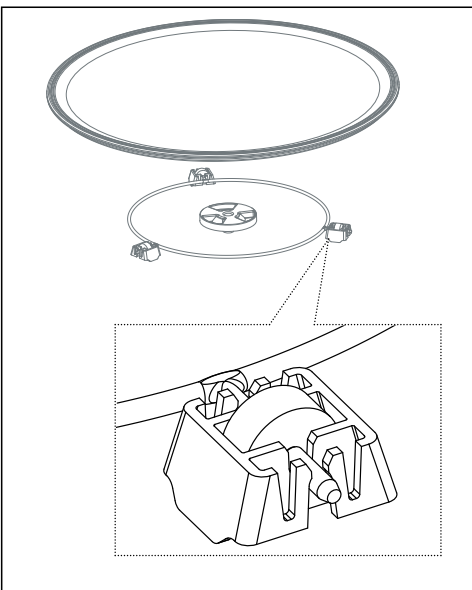

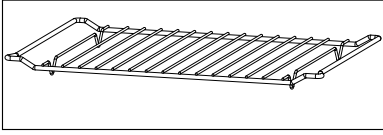

صفحه مشبک : می توانید جهت برشته کردن یا کباب کردن غذا از آن استفاده نمایید .

– تحت هیچ شرایطی نباید این صفحه را همراه با ظرف فلزی دیگری در برنامه ماکروفر ، گریل + ماکروفر با فن و یا برنامه ماکروفر استفاده نمایید . ولی می توانید غذا را در سینی آلمینیومی به شرطی که با یک صفحه از این صفحه مشبک جدا شده باشد حرارت دهید .

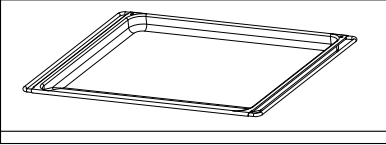

– ظرف لعابی : می توان نصف این ظرف را آب ریخته و جهت تهیه خوراک ته دیگ دار در برنامه پخت فن از آن استفاده کرد .

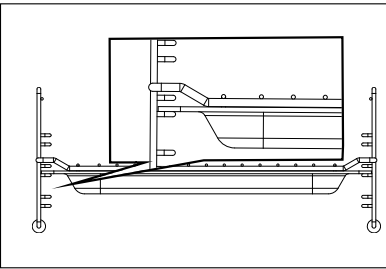

توصیه : اطمینان حاصل نمایید که ظرف لعابی را بدرستی در وسط صفحه مشبک قرار داده باشید تا هوا بخوبی در جریان باشد . در برنامه های ترکیبی ماکروفر از این ظرف لعابی استفاده نکنید، چون باعث آسیب رساندن به ظرف می شود .

– صفحه مشبک + ظرف لعابی : جهت کباب کردن و جمع آوری عصاره غذا صفحه را روی ظرف لعابی قرار دهید.

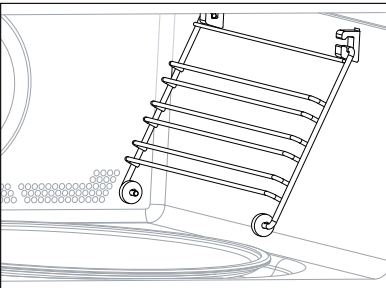

– شبکه های کناری: دو طبقه با چرخ تعبیه شده که به شما اجازه می دهد طبقات را در ۳ جایگاه قرار دهید .  
۳ طبقه مختلف بر اساس روش پخت و نوع غذا تعبیه شده اند.

در تنظیمات گریل یا گریل + ماکروفر ، جهت پخت غذاهای حجیم مثل گوشت می توانید از طبقه اول و جهت پخت غذاهای نازک تر مثل سوسیس می توانید از طبقه سوم استفاده نمایید .

در تنظیمات فر با فن ، می توانید طبقه یا ظرف لعابی به میزان ظرف غذا را در طبقه اول یا دوم قرار دهید .

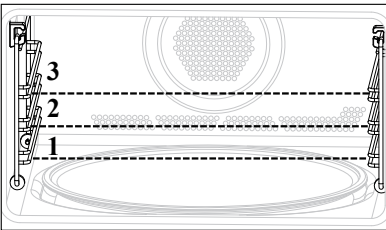

هشدار :  ظرف لعابی را در برنامه های ترکیبی ماکروفر استفاده نکنید . باعث آسیب رساندن به ظرف می شود .

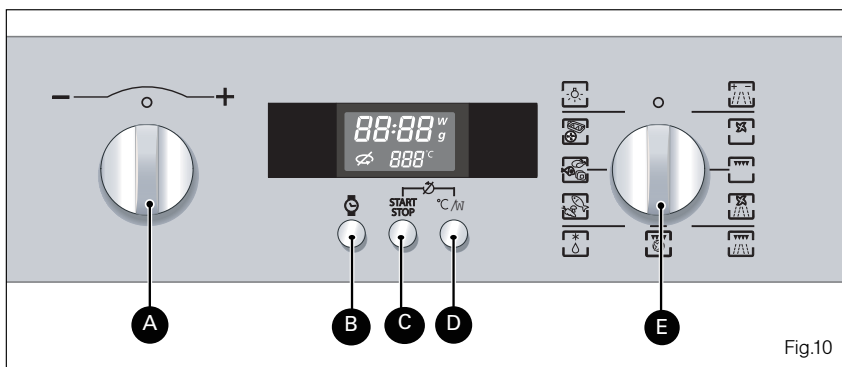

Fig.10

**A** این ولوم انتخابگر +/- به شما این امکان را می دهد که زمان ، مدت برنامه ، میزان قدرت پخت ، وزن غذا و همچنین میزان حرارت برنامه پخت با فن را تنظیم نمایید .

**B** با استفاده از این دکمه CLOCK می توانید زمان ( ساعت ) را تنظیم نمایید .

**C** با استفاده از دکمه °C/W می توانید گزینه های انتخاب شده را تایید نمایید .

**D** با استفاده از دکمه START /STOP می توانید برنامه را شروع ، قطع و یا کنسل نمایید .

**E** با ولوم انتخابگر FUNCTION/AUTO PROGRAMME (برنامه اتوماتیک / عملکرد) می توانید نوع برنامه و نیز عملکرد اتوماتیک و نوع غذا را مشخص نمایید .

ولوم انتخابگر برنامه اتوماتیک / عملکرد :

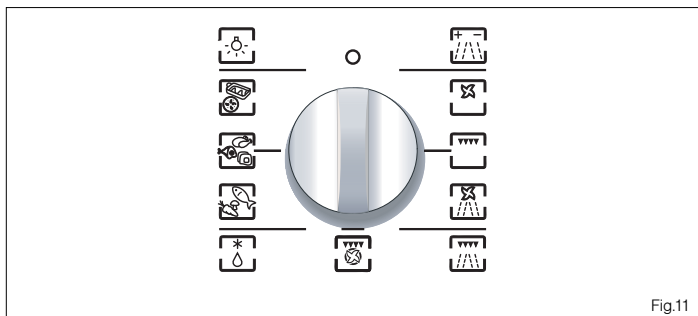

Fig.11

صفحه نمایشگر : مدل MWA 424

با کمک این نمایشگر می توانید برنامه ریزی پخت را انجام دهید .

- A** ● زمان پخت
- زمان برنامه
- میزان قدرت ماکروفر
- وزن غذا ( گرم )
- B** ● توقف صفحه گردان (وات)
- C** ● برنامه های اتوماتیک

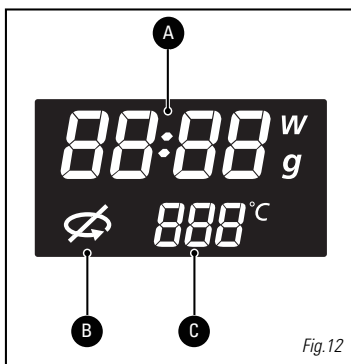

Fig.12

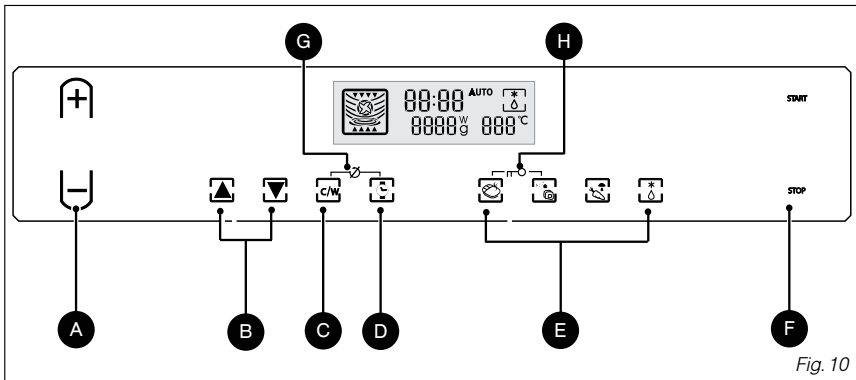

Fig. 10

- A دکمه های + و - : جهت تنظیم زمان ، زمان پخت ، حرارت و قدرت برنامه به کار می رود .
- B دکمه های برنامه های پخت : جهت دیدن برنامه های مختلف پخت به کار می رود
- C دکمه C / W : جهت تنظیم قدرت برنامه و میزان حرارت استفاده می شود .
- D دکمه ساعت : جهت تنظیمات زمان و زمان پخت بکار می رود .
- E دکمه های پخت اتوماتیک : جهت انتخاب برنامه پخت با توجه به نوع غذا بکار می رود (غذاهای پخته شده - گوشت - ماهی - سبزیجات و یا زرخ زدایی)
- F دکمه های (شروع / توقف) : START / STOP : جهت شروع برنامه و یا متوقف ساختن برنامه در حال اجرا به کار می رود
- G دکمه های توقف صفحه گردان : این دو دکمه جهت متوقف ساختن موقت گردش صفحه گردان می شود .
- H دکمه های قفل دستگاه : جهت قفل فر در صورت عدم استفاده از آن است .

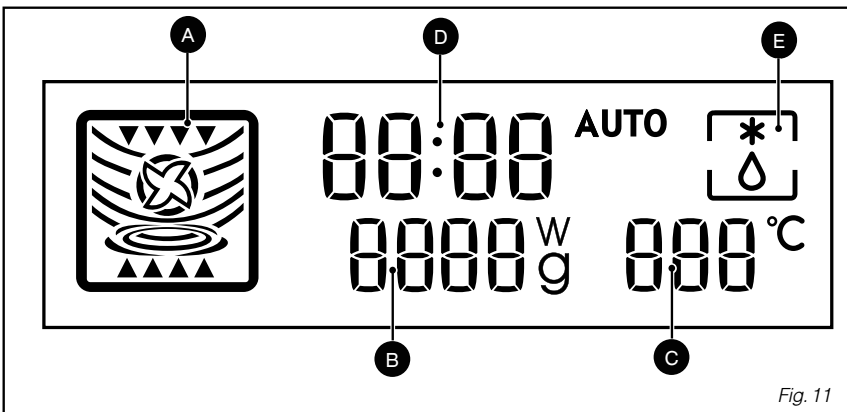





Fig. 11

با کمک این صفحه نمایشگر ، می توانید برنامه ریزی پخت را انجام دهید :

- A نمایشگر برنامه پخت
- B میزان قدرت ماکروفر ( وات )  
وزن غذا ( گرم )
- C دمای برنامه های اتوماتیک
- D زمان برنامه / زمان
- E نشانگر بیخ زدایی اتوماتیک



تنظیم و یا تغییر ساعت : مدل MWA 424

پس از اتصال دستگاه به برق و یا پس از قطع برق عدد 00:00 روی صفحه نمایشگر شروع به چشمک زدن می نماید .

00:00	جهت تنظیم زمان :	
06:30	جهت تنظیم زمان ولوم را بچرخانید مثلا ۰۳:۰۶ با فشار دکمه START/CLOCK آنرا تایید نمایید. صدای زنگ شنیده شده نشان دهنده تنظیم شدن زمان می باشد.	
06:30	جهت تغییر زمان: دکمه CLOCK را فشار دهید. عدد زمان شروع به چشمک زدن می نماید.	
07:30	زمان جدید را بچرخان ولوم انتخابگر تنظیم نمایید (مثلا ۰۳:۰۷) با فشار دکمه START/CLOCK آنرا تایید نمایید. صدای زنگ شنیده شده نشان دهنده تنظیم شدن زمان می باشد.	

تنظیم و یا تغییر ساعت : مدل MWA 434

پس از اتصال دستگاه به برق و یا پس از قطع برق عدد ۱۲:۰۰ روی صفحه نمایشگر شروع به چشمک زدن می نماید .

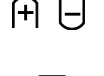
12:00	جهت تنظیم زمان :	
6:30	دکمه های + / - را جهت تنظیم زمان استفاده نمایید . مثلا ۰۳:۰۶ با فشار دکمه CLOCK آنرا تایید نمایید . که پس از آن صدای زنگ شنیده شده نشان دهنده تنظیم شدن زمان می باشد .	
6:30	جهت تغییر زمان تنظیم شده : دکمه ساعت CLOCK را فشار دهید . عدد زمان شروع به چشمک زدن می نماید .	
7:30	زمان جدید را با استفاده از دکمه های + / - وارد نمایید ( مثلا ۰۳:۰۷ ) با فشار دکمه CLOCK ، آنرا تایید نمایید . که پس از آن صدای زنگ شنیده شده نشان دهنده تنظیم شدن زمان می باشد .	

توصیه : چنانچه دکمه CLOCK را نفشارید زمان نشان داده شده به طور اتوماتیک پس از ۱۰ ثانیه ذخیره می شود . 



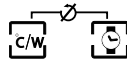

### متوقف ساختن صفحه گردان

چنانچه فکر می کنید فضای کافی برای چرخش این صفحه در فر نیست قبل و یا در هنگام اجرای برنامه این دکمه را بزنید تا این صفحه نچرخد .  
توجه : این صفحه رانمی توانید در حین اجرای برنامه اتوماتیک بیخ زدایی متوقف سازید.

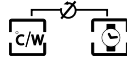

جهت فعال کردن این گزینه :

دکمه های و را همزمان فشار داده و برای ۲ ثانیه نگهدارید . علامت خاموش شده و صفحه گردان از چرخش باز می ایستد .

جهت کنسل کردن آن :

جهت کنسل کردن این گزینه روند بالا را دوباره تکرار نمایید . چنانچه چرخش صفحه گردان را متوقف ساخته اید می بایست پس از گذشت نیمی از برنامه ظرف را چرخانده و محتویات آنرا هم بزنید .

### مدل MWA 424



### متوقف ساختن صفحه گردان

چنانچه فکر می کنید فضای کافی برای چرخش این صفحه در فر نیست قبل و یا در هنگام اجرای برنامه این دکمه را بزنید تا این صفحه نچرخد .  
توجه : این صفحه رانمی توانید در حین اجرای برنامه اتوماتیک بیخ زدایی متوقف سازید.

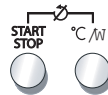

جهت فعال کردن این گزینه :

دکمه های و را همزمان فشار داده و برای ۲ ثانیه نگهدارید . علامت خاموش شده و صفحه گردان از چرخش باز می ایستد .

جهت کنسل کردن آن :

جهت کنسل کردن این گزینه روند بالا را دوباره تکرار نمایید . چنانچه چرخش صفحه گردان را متوقف ساخته اید می بایست پس از گذشت نیمی از برنامه ظرف را چرخانده و محتویات آنرا هم بزنید .

حالا دستگاه شما روشن است و زمان آن هم دقیق تنظیم شده است . با دستگیره درب را باز نمایید . غذا را داخل دستگاه گذاشته و درب را ببندید . چنانچه درب را بدرستی نبندید دستگاه شروع به کار نمی کند .

مدل MWA 424 

چنانچه در حین اجرای برنامه درب باز بماند ، برنامه کنسل نمی شود بلکه متوقف می شود . جهت شروع مجدد برنامه ، درب را ببندید و دوباره دکمه START را بفشارید . چنانچه تا ۱۰ ثانیه از طول برنامه دکمه ای فشار داده نشود . تنظیمات کنسل شده مجدداً می بایست تنظیم گردد .

مدل MWA 424 

چنانچه تا ۱ دقیقه بعد از برنامه ریزی هیچ دکمه ای را نفشارید ۳ بوق زده می شود که نشان دهنده شروع برنامه و یا تغییر دادن برنامه می باشد . چنانچه تا ۱ دقیقه بعد از آن هیچ دستوری به دستگاه ندهید یک بوق زده می شود و کلیه تنظیمات شما کنسل شده و دوباره ساعت نشان داده می شود .

هر دو مدل 

جهت متوقف کردن برنامه دکمه STOP را پس از بستن درب بفشارید . دکمه STOP را دوباره بفشارید تا برنامه کنسل شود یا ولوم انتخابگر را روی خاموش قرار دهید .

مدل MWA 424 

جهت شروع برنامه دوم پس از پایان اولی دکمه STOP را بفشارید درب را باز کنید و دوباره ببندید . جهت اطلاع از میزان قدرت ماکروفر دکمه  $W / C^{\circ}$  را بفشارید تا روی صفحه نمایشگر آنرا چک نمایید .

سه بوق به مدت ۲ دقیقه متناوباً نواخته می شوند که نشان دهنده پایان هر برنامه می باشد . چنانچه درب باز بماند چراغ پس از ۳ دقیقه خاموش می شود .

جهت رفع رطوبت دستگاه شما مجهز به برنامه فن تاخیری می باشد . با توجه به نوع برنامه پخت انتخابی ( برنامه تک ، گریل ، ترکیبی ) ، فن فر بعد از پایان پخت هم بکار خود ادامه می دهد . و به طور اتوماتیک متوقف می شود . 



موارد مصرف قدرت دستگاه : ( MWA 424 - MWHA 434 )

موارد مصرف	قدرت پخت
داغ کردن سریع نوشیدنی ها ، آب و غذاهایی که حاوی مایع زیادی می باشند . پخت غذاهای آبکی ( سوپ ، سس ها ، گوجه فرنگی و .... )	1000W/900W
پخت سبزیجات تازه و یا منجمد	800W/700W
نرم کردن ( مایع کردن ) شکلاتها	600W
پخت ماهی و حلزون صدف دار	500W
پخت آرام موادغذایی روزانه و دارای مواد نگهدارنده	400W/300W
یخ زدایی دستی ، آب کردن کره و بستنی	200W
یخ زدایی شیرینی های گرم دار	100W

قدرت فرومی ماکروفر ، ۱۰۰۰ وات



10:00<sup>w</sup>

با دکمه های انتخاب  و  عملکرد ماکروفر را انتخاب نمایید . حداکثر میزان قدرت ( ۱۰۰۰ ) وات است که روی صفحه نمایشگر شروع به چشمک زدن می نماید .

5:00<sup>w</sup>

– چنانچه می خواهید میزان قدرت ماکروفر را کاهش دهید از کلید  استفاده نمایید مثلا ۵۰۰ وات و سپس با فشار دکمه C/W میزان قدرت انتخابی را تایید نمایید . اعداد ساعت روی صفحه نمایشگر شروع به چشمک زدن می نمایند .

0:00

– با کمک دکمه  زمان مورد نظر برنامه را تنظیم نمایید مثلا ۱۰ دقیقه .  
– با فشار دکمه START تنظیمات را تایید نمایید . چراغهای فر روشن می‌شوند و برنامه شروع می شود .

10:00

10:00<sup>w</sup>

با ولوم انتخابگر عملکرد ماکروفر را انتخاب نمایید . حداکثر میزان قدرت ( ۱۰۰۰ ) وات است که روی صفحه نمایشگر شروع به چشمک زدن می نماید .

5:00<sup>w</sup>

– چنانچه می خواهید میزان قدرت ماکروفر را کاهش دهید از چرخش ولوم انتخابگر به سمت " + / - " استفاده نمایید مثلا ۵۰۰ وات و سپس با فشار دکمه C/W میزان قدرت انتخابی را تایید نمایید . اعداد ساعت روی صفحه نمایشگر شروع به چشمک زدن می نمایند .

00:00

– با کمک ولوم انتخابگر زمان مورد نظر برنامه را تنظیم نمایید مثلا ۱۰ دقیقه .  
– با فشار دکمه START تنظیمات را تایید نمایید . چراغهای فر روشن می‌شوند و برنامه شروع می شود .

10:00

توصیه ها :

چنانچه در طول مدت اجرای برنامه پخت ، درب فر را باز کنید . فر متوقف شده و زمان مانده را روی صفحه نمایشگر نشان می دهد . جهت پایان برنامه فقط کافیسٹ درب فر را ببندید و دکمه start را بفشارید .

مدل MWA 434 :

در هر زمان که خواستید می توانید به راحتی زمان پخت را تغییر دهید و این کار را با فشار دکمه clock و سپس توسط دکمه های " + / - " انجام دهید .

مدل MWA 424 :

در هر زمان که خواستید می توانید به راحتی زمان پخت را توسط دکمه های + / - تغییر دهید



مدل MWA 434

برنامه فشرده :

0:30

 دکمه + را جهت تنظیم برنامه فشرده ۳۰ ثانیه ای بفشارید . در این زمان ماکروفر حداکثر قدرت خود را که ۱۰۰۰ وات است نشان می دهد .  
دکمه START را جهت شروع برنامه بفشارید .

 شما می توانید برنامه فشرده را تا ۲ دقیقه تنظیم نمایید . همزمان که دکمه + را بفشارید ۳۰ ثانیه به زمان برنامه اضافه می شود . بنابراین دکمه را ۴ بار بفشارید تا حداکثر مدت که ۲ دقیقه است را تنظیم نمایید .

00:30

هنگامی که ولوم انتخابگر را روی حالت OFF (0) قرار دارد دکمه START را برای ۱ ثانیه بفشارید تا برنامه ۳۰ ثانیه‌ای را تنظیم نمایید در این زمان ماکروفر حداکثر قدرت خود را که ۱۰۰۰ وات است نشان می‌دهد چراغ روشن می‌شود و برنامه شروع می‌گردد.

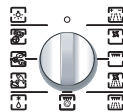

02:30

شما می‌توانید برنامه فشرده را تا ۲ دقیقه و ۳۰ ثانیه تنظیم نمایید هر دفعه که دکمه START را بفشارید ۳۰ ثانیه به زمان برنامه افزوده می‌شود. می‌توانید ۵ دفعه این کار را انجام دهید تا حداکثر زمان ۲ دقیقه و ۳۰ ثانیه تنظیم شود. پس از این‌که برنامه شروع شد می‌توانید با چرخش ولوم انتخابگر به سمت " + / - " مدت برنامه را تا ۲ دقیقه و ۳۰ ثانیه تغییر دهید.



### گزینه های گرم کردن فر (گرم و سرد) (MWA 424 - MWHA 434)

HH

چنانچه پس از پایان برنامه پخت همزمان غذا درون ماکروفر بماند و درب را باز نکنید بعد از ۲ دقیقه برنامه HOT AND COLD شروع می‌شود که باعث گرم نگهداشتن غذای شما می‌شود. و پس از ۱۵ دقیقه ۳ بوق به نشانه پایان برنامه به صدا درمی‌آید.

### گرم کردن روی ۲ طبقه

جهت کسب نتیجه در مواقعی که ۲ غذا را همزمان می‌خواهید گرم کنید، از قدرت ۵۰۰ وات دستگاه استفاده کنید. یک ظرف را در صفحه گردان و دیگری را در صفحه مشبک در طبقه ۳ قرار دهید.

توصیه :



ظروف را با درپوش و یا بشقاب (برعکس) بپوشانید. زمانهای زیر در هنگامیکه شما غذاهای سرد و یا ولرم را گرم می‌کنید لازم است.

زمان	میزان (حجم)	نوع غذا
۴ تا ۶ دقیقه	۲ بشقاب ۲۰۰ گرمی	غذاهایی مانند پوره سیب زمینی و نخود فرنگی و کرفس و ...
۶ تا ۸ دقیقه	۲ بشقاب ۳۰۰ گرمی	غذاهای ترکیبی مثل تاس کباب، خوراک گوشت و غذاهای گوشتی و غیره

### برنامه پخت اتوماتیک

در این برنامه زمان پخت و نوع برنامه بر اساس نوع غذا بصورت اتوماتیک تنظیم می‌شوند. \*در این برنامه ۳ نوع تنظیمات اتوماتیک وجود دارد :

مدل MWHA 434

غذاهای سرد، پخته

گوشت سرد

سبزیجات سرد

خوراکهای تازه و آماده: جهت آماده سازی غذاهای تازه و آماده برنامه C را انتخاب نمایید.  
پیتزا: جهت پخت اتوماتیک پیتزا ۲ نوع برنامه موجود است. جهت پیتزای تازه برنامه P1 را انتخاب نمایید و جهت پیتزای منجمد برنامه P2 را انتخاب نمایید.



تنظیمات ۱ به مدت ۱۲ دقیقه می باشد که متناسب با ظرف پیتزا می باشد. چنانچه بخواهید می توانید مدت زمان آن را تغییر دهید تنظیمات ۲ که جهت پخت پیتزای یخ زده می باشد بر اساس وزن پیتزا تعیین شده است. بعد از تنظیم P2 طبق روش های غذاهای دیگر پیش بروید و سپس میزان وزن پیتزا را وارد نمایید.  
برنامه ریزی تنظیم شده اتوماتیک قابل تغییر نمی باشد.



گوشت خوک، گاو و خروس: شما می توانید از بین ۳ برنامه زیر یکی را انتخاب نمایید.



تنظیمات FP جهت گوشت تازه خوک  
تنظیمات FB جهت گوشت تازه گاو  
تنظیمات FC جهت گوشت تازه خروس



ماهی: جهت پخت ماهی برنامه را انتخاب نمایید.  
سبزیجات: شما می توانید از بین ۳ برنامه زیر یکی را انتخاب نمایید:  
تنظیمات U1 و U2 را می توان جهت پخت سبزیجات استفاده نمود.  
تنظیمات U3 را می توان جهت پخت سبزیجات یخ زده استفاده نمود. (جدول راهنمای پخت اتوماتیک را ببینید)



مدل MWA 424

برنامه ریزی زمان پخت اتوماتیک بر اساس حجم غذا :

100g  
F

150g  
F

02:30  
F

نوع غذایی که می خواهید بپزید را انتخاب نمایید : مثلا ماهی  
ولوم انتخابگر را به سمت "-" / "+" بچرخانید تا حرف F روی صفحه نمایشگر نشان داده شود و برنامه مورد نظرتان را تایید نمایید  
ولوم انتخابگر را به سمت - و + بچرخانید تا وزن را انتخاب نمایید: مثلا ۱۵۰ گرم ، و با دکمه START تایید نماید.  
مدت زمان لازمه بطور اتوماتیک محاسبه می شود و سپس روی صفحه نمایشگر نشان داده می شود و برنامه شروع می شود .

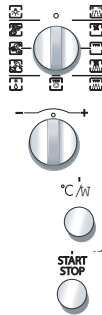

مدل MWA 434

- نوع غذایی که می خواهید بپزید را انتخاب نمایید : مثلا سبزیجات تازه





AUTO  
100g

AUTO  
5:00  
100g

حداقل وزن ( ۱۰۰ گرم ) روی صفحه نمایشگر نشان داده می شود و شروع به چشمک زدن می نماید .  
وزن را با کمک دکمه های + و - تنظیم نمایید : مثلا ۱۵۰ گرم ، و با دکمه START تایید نماید.  
مدت زمان لازمه بطور اتوماتیک محاسبه می شود و سپس روی صفحه نمایشگر نشان داده می شود و برنامه شروع می شود .



<p>این برنامه مناسب جهت دوباره گرم کردن غذاهای سرد و پخته شده می باشد که بین ۱۰۰ تا ۱۰۰۰ گرم باشند (مثل لازانیا، سیب زمینی، بریانی گوشت و سیب زمینی، ماهی و .....)</p> <p>– غذاها با تنظیمات ماکروفر دوباره گرم می شوند.</p> <p>– غذا را از درون بسته بندی بیرون آورده و درون ظرف مقاوم حرارت با سایز مشابه قرار دهید. جهت کسب نتیجه بهتر ظرف ماکروفر را با پوشش مناسب و یا بشقاب برعکس بپوشانید.</p> <p>– ظرف را روی صفحه گردان قرار دهید. بمدت ۲ دقیقه صبر نمایید و سپس غذا را سرو نمایید تا مطمئن شوید داغی غذا کمتر شده باشد.</p>	<p>424 - 434</p>  <p>غذاهای سرد و پخته شده</p>
<p>تنظیمات P1 جهت پخت و برشته کردن پیتزای خام می باشد.</p> <p>با انتخاب پیتزا در برنامه پخت اتوماتیک (تنظیمات ۱) و نیز تنظیمات زمان می توانید پیتزا را بگذارید آماده نشود.</p> <p>پیتزا در برنامه ماکروفر و گریل پخته می شود. همیشه ظرف پیتزا را مستقیماً روی صفحه گردان قرار دهید.</p> <p>– تنظیمات P2 جهت پخت و برشته کردن پیتزای منجمد به وزن ۱۲۵ گرم تا ۶۵۰ گرم می باشد.</p> <p>جهت استفاده از ظرف مخصوص پیتزا وزن را تنظیم نمایید.</p> <p>همیشه ظرف پیتزا را مستقیماً روی صفحه گردان قرار دهید.</p>	<p>424</p>  <p>پخت پیتزا خام (P1) پخت پیتزا منجمد (P2)</p>
<p>این برنامه مناسب جهت پخت گوشت دنده ای با وزن بین ۵۰۰ گرم تا ۲۰۰۰ گرم می باشد.</p> <p>جهت مدل ۴۲۴</p> <p>۱- جهت پخت و برشته کردن گوشت خوک از تنظیمات FP استفاده نمایید.</p> <p>۲- جهت پخت و برشته کردن گوشت گاو از تنظیمات FB استفاده نمایید.</p> <p>– گوشت با تنظیمات فن + ماکروفر، ماکروفر + گریل پخته می شود. از ظرف مقاوم در ماکروفر ترجیحاً سفالی استفاده نمایید.</p> <p>(میزان پاشیده شدن مایعات به نسبت ظروف شیشه ای در این ظروف کمتر است.)</p> <p>– در صورت امکان گوشت را بدون چربی بپزید تا از دود زیاد و پاشیدن چربی جلوگیری شود. بهترین نتیجه را زمانی خواهید گرفت که گوشت زیاد ضخیم نباشد.</p> <p>– گوشت را از یخچال بیرون آورده و ۱ ساعت در آشپزخانه بگذارید و سپس درون ماکروفر قرار دهید.</p> <p>– گوشت را در طبقه ۲ قرار دهید.</p> <p>– بعد از پخت گوشت را درون فویل آلومینیومی پیچانده و به مدت ۱۰ دقیقه به همان حالت بگذارید. این کار باعث می شود که بافتهای گوشت نرم تر و گوشت آبدارتر شود.</p>	<p>424 - 434</p>  <p>گوشت</p>

<p>-از این برنامه می توانید جهت پخت سبزیجات با وزن ۱۰۰ گرم تا ۱۰۰۰ گرم استفاده نمایید .</p> <p>-سبزیجات با تنظیمات ماکروفر پخته خواهند شد .</p> <p>-قبل از پخت سبزیجات موارد زیر را اضافه نمایید :</p> <p>-تامیزان ۲۰۰ گرم ۲ قاشق غذا خوری آب</p> <p>-تا میزان ۵۰۰ گرم : ۰/۵ دسی لیتر آب</p> <p>-تامیزان ۱۰۰۰ گرم : ۱ دسی لیتر آب</p> <p>-ظرف مناسب با حجم سبزیجات و پوشش مناسب جهت آن را استفاده نمایید ( به غیر از پخت قارچ )</p> <p>-ظرف را روی صفحه گردان شیشه ای قرار دهید .</p> <p>پس از گذشت نیمی از برنامه پخت زنگی به صدا در می آید که به شما یاد اوری می کند که غذا نیاز به آب دارد و علامت <b>burn</b> روی صفحه نمایشگر نشان داده می شود . به میزان لازم چربی و چاشنی به آن اضافه نمایید .</p> <p>بعد از پخت چند دقیقه صبر کنید و سپس سبزیجات را سرو نمایید.</p> <p>* از تنظیمات U1 جهت پخت سبزیجات ضخیم تر استفاده نمایید؛ مانند بروکلی، هویج خرد شده و ...</p> <p>* از تنظیمات U2 جهت پخت سبزیجات لطیف تر که آب بیشتری دارند استفاده نمایید؛ مانند اسفناج، سیب زمینی قطعه قطعه شده، بروکلی و ...</p> <p>* از تنظیمات U3 جهت پخت سبزیجات منجمد استفاده نمایید؛ مانند هویج خرد شده، بروکلی، اسفناج خرد شده و ....</p>	<p>424 - 434</p>  <p>سبزیجات تازه و منجمد</p> <p>U1 تازه</p> <p>U2 تازه</p> <p>U3 منجمد</p>
<p>این برنامه FC مناسب جهت پخت گوشت، جوجه و مرغ به وزن ۵۰۰ تا ۲۰۰۰ گرم می باشد . جوجه در برنامه ترکیبی ماکروفر + پخت با فن پخته می شود . از ظرف مقاوم در ماکروفر استفاده نمایید . ران مرغ را می توانید مستقیما روی سینی لعابی قرار دهید . قبل از پخت پوست مرغ را پاک کنید . مرغ را روی روغن نمک و فلفل و ادویه جات بغلتانید . ظرف کل جوجه را در گریل روی طبقه ۱ بگذارید .</p> <p>-ران مرغ تا ۹۰۰ گرم را درون سینی لعابی روی طبقه ۷ قرار دهید . پس از اتمام پخت بگذارید مرغ و جوجه به مدت ۵ دقیقه بماند و سپس میل نمایید .</p>	<p>424</p>  <p>گوشت مرغ و خروس</p>
<p>این برنامه F مناسب جهت پخت ماهی به وزن ۱۰۰ تا ۱۰۰۰ گرم می باشد . انواع ماهی ها مناسب جهت پخت در ماکروفر می باشند . همیشه از تازه بودن ماهی مطمئن شوید.</p> <p>با برنامه ماکروفر ماهی را آماده سرو نمایید .</p> <p>می توانید ماهی کامل، تکه ای و یا بصورت فیله آنرا بپزید چنانچه ماهی کامل را می خواهید آماده نمایید، قسمتهای ضخیم آنرا شکاف دهید .</p> <p>ماهی را در یک ظرف گرد و مناسب جهت ماکروفر قرار دهید و ۲ تا ۳ قاشق آب ، آبلیمو و یا سرکه سفید اضافه نمایید و درب آن را ببندید .</p> <p>ظرف را روی صفحه گردان قرار دهید . وقتی برنامه به نیمه رسید تک زنگی می زند و علامت <b>burn</b> نشان داده می شود که از شما می خواهد که ماهی را برگردانید تا بهترین نتیجه پخت را داشته باشید .</p>	<p>424</p>  <p>ماهی</p>

یخ زدایی سبزیجات در ماکروفر باعث صرفه جویی بسیار در زمان شما می شود . جهت یخ زدایی غذا از برنامه یخ زدایی اتوماتیک ( AUTO DIFROST ) یا برنامه ماکروفر (micronave) با میزان قدرت ۲۰۰ وات استفاده نمایید .

\* نکته :

تکه های گوشت یا ماهی را می توانید سریعا بعد از یخ زدایی بپزید تکه های بزرگتر مثل گوشت دنده ای یا ماهی کامل هنوز پس از یخ زدایی کمی منجمد می باشند .  
توصیه می کنیم که بگذارید غذا کمی در دمای اتاق بماند ( حداقل به اندازه زمانی که برنامه یخ زدایی اجرا شده است ) تا کاملا از حالت انجماد خارج شود .  
مواد غذایی که روی آنها یخ بسته نیاز به مدت بیشتری جهت یخ زدایی دارند . در این حالت باید مدت یخ زدایی را افزایش دهید

\* توصیه : زمان یخ زدایی بستگی به نوع دستگاه دارد و همچنین مواد دیگری مثل نوع اندازه ، میزان حرارت و کیفیت غذا نیز بستگی دارد .  
در اکثر مواقع می بایست غذا را از درون بسته بندی خارج نمایید . به یاد داشته باشید که هر گونه قسمت فلزی درون بسته بندی را بردارید .  
بعد از گذشت نیمی از برنامه یخ زدایی تکه های مواد غذایی را می بایست بچرخانید و یا در صورت مخلوط بودن آنها را هم بزنید و پخش نمایید.

اگر می خواهید از تکه های بزرگ گوشت یا ماهی استفاده کنید که مانع چرخیدن صفحه می شود از برنامه توقف صفحه گردان استفاده کنید تا صفحه متوقف شود و راحتی بتوانید یخ گوشت ها را آب کنید  
در هنگام آب شدن یخ زیر صفحه ای که گوشت روی آن است یک ظرف کوچک قرار دهید تا یخ های آب شده روی آن جمع شود اگر این آب ها با غذا بماند مانع گرم شدن آن می شود.  
هرگز غذای نیخته را دوباره فریز نکنید.

\* زمان برنامه یخ زدایی:

میزان زمان مناسب جهت یخ زدایی بر اساس وزن غذا بطور اتوماتیک محاسبه می شود . فرمان لازمه بر اساس درجه دمای غذا در هنگام شروع برنامه متفاوت است . زمان جهت غذاهای منجمد در دمای ۱۸- محاسبه شده و به ضخامت ، نوع ، سایز و بسته بندی آن بستگی دارد.

\* برنامه های انتخابی (مدل MWA 424)

برنامه یخ زدایی اتوماتیک به شرح زیر می باشد :

d۱ : قدرت یخ زدایی ۲۰۰ وات می باشد .

می توانید از گزینه d۱ جهت مواد غذایی که در d۲, d۳, d۴ ذکر نشده اند استفاده نمایید . زمان برنامه را به دلخواه انتخاب نمایید . می توانید از جدول جهت انتخاب زمان استفاده نمایید .

d۲ : یخ زدایی گوشت ، گوشت خروس ، ماهی و سبزیجات

d۳ : یخ زدایی نان

d۴ : یخ زدایی غذاهای آماده



دکمه یخ زدایی اتوماتیک "AUTO DEFROST" را فشار داده، در این حالت علامت ۱۰۰ g و چراغ یخ زدایی روی نمایشگر نشان داده می شود



جهت انتخاب وزن غذا، دکمه + را بفشارید. مثلا ۷۰۰ گرم . سپس با فشار دکمه START ، برنامه را تایید نمایید.



زمان مورد نیاز ، بطور اتوماتیک محاسبه می شود.  
زمان برنامه روی نمایشگر نشان داده می شود و برنامه یخ زدایی شروع می شود.



ولوم انتخابگر را روی علامت یخ زدایی اتوماتیک قرار داده که علامت d1 روی نمایشگر نشان داده می شود



با استفاده از ولوم انتخابگر + و - می توانید گزینه های d2, d3, d4 را انتخاب نمایید و سپس با فشار دکمه °C/W آنرا تایید نمایید .



جهت یخ زدایی برنامه d1 زمان روی صفحه نمایشگر چشمک می زند . در برنامه های d2, d3, d4 علامت ۱۰۰ گرم (که حداقل وزن جهت یخ زدایی می باشد ) روی صفحه نمایشگر ظاهر می شود .



علامت انتخابگر را به سمت + و - بچرخانید تا زمان را تنظیم نمایید . d1 و یا وزن را در d2, d3, d4 تنظیم نمایید . با دکمه start تنظیمات را تایید نمایید .

زمان مناسب بطور اتوماتیک انتخاب می شود زمان برنامه روی نمایشگر نشان داده می شود و برنامه یخ زدایی شروع می شود .

جهت غذاهایی که در این گروه ذکر نشده اند ، می توانید از برنامه ماکروفر با حرارت ۲۰۰ وات یا برنامه d1 استفاده نمایید . جهت زمان تقریبی به جدول زیر مراجعه نمایید .

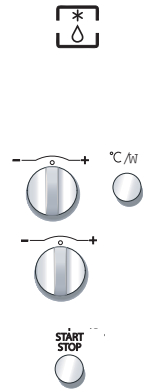

توصیه ها :

- زمان لازم بر اساس درجه دمای غذا در هنگام شروع برنامه متفاوت است. زمان جهت غذاهای منجمد در دمای (۱۸-) محاسبه شده است و به ضخامت، نوع، سایز و بسته بندی آن بستگی دارد.  
- جهت غذاهایی با حجم بیش از ۳۵۰ گرم بعد از گذشت نیمی از برنامه یخ زدایی زنگ بصدا در می آید که به شما یاد آوری کند موقع برگرداندن غذا ( از این رو به آن رو کردن ) می باشد و در این هنگام کلمه TURN روی صفحه نمایشگر به صدا در می آید .  
بعد از برگرداندن غذا درب را بسته و دکمه START را بفشارید تا برنامه یخ زدایی ادامه پیدا کند .

در برنامه یخ زدایی اتوماتیک زمان یخ زدایی قابل تغییر نیست .

- جهت کسب بهترین نتیجه گزینه توقف چرخش ( TURN TABLE STOP ) در برنامه یخ زدایی اتوماتیک فعال نیست .

جهت غذاهایی که در این گروه ذکر نشده اند ، می توانید از برنامه ماکروفر با حرارت ۲۰۰ وات یا برنامه d1 استفاده نمایید . جهت زمان تقریبی به جدول زیر مراجعه نمایید . (مدل MWA 424)

غذا	حجم غذا	مدت زمان	توصیه ها
شیرینی و نان شیرینی	۴۰۰ گرم	۳-۱۰ دقیقه	روی کاغذ روغنی قرار دهید و در اواسط زمان پخت آن را جابجا کنید
گوش ماهی	۵۰۰ گرم	۷-۱۵ دقیقه	روی سینی فر قرار دهید و در اواسط زمان پخت آن را جابجا کنید
میگوی پوست کنده	۱۰۰ گرم	۲-۱۰ دقیقه	روی سینی فر قرار دهید و در اواسط زمان پخت آن را جابجا کنید
میگوی کامل	۲۰۰ گرم	۴-۱۲ دقیقه	روی سینی فر قرار دهید و در اواسط زمان پخت آن را جابجا کنید
لنگوستای/گامباس	۵۰۰ گرم	۸-۱۶ دقیقه	روی سینی فر قرار دهید و در اواسط زمان پخت آن را جابجا کنید
توت فرنگی/ رزبری/آلبالو/ انگور فرنگی/تمشک/ کشمش سیاه	۲۵۰ گرم	۷-۹ دقیقه ۸-۱۶ دقیقه ۷-۱۵ دقیقه	روی سینی فر قرار دهید و در اواسط زمان پخت آن را جابجا کنید

### برنامه گریل

این برنامه جهت پخت و برشته کردن غذاهایی مثل گوشت می باشد . این برنامه را با توجه نوع پخت می توان قبل یا بعد از پخت استفاده کرد .

**هشدار :**

قسمتهای مختلف دستگاه در طول مدت گریل ، خیلی داغ می شوند . کودکان به هیچ وجه نباید نزدیک دستگاه شوند . در هنگام استفاده از گریل می بایست دستکش استفاده نمایید . زیرا ظرفها خیلی داغ می شوند و نیز از ظروف مقاوم در برابر حرارت استفاده نمایید .  
-تنظیمات گریل ۲ نوع است متوسط یا شدید .  
بطور کلی توصیه می کنیم که جهت گریل گوشت و ماهی گریل شدید و جهت غذاهای حساس تر از گریل متوسط استفاده نمایید . صفحه مشبک هم بر اساس حجم غذا در جایگاه مناسب قرار دهید .

### برنامه ریزی گریل مدل MWA 434



با کمک دکمه های و برنامه گریل (متوسط یا شدید) را انتخاب نمایید .

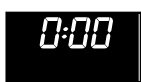

اعداد ساعت روی صفحه نمایشگر چشمک می زنند تا بتوانید زمان پخت را تنظیم نمایید .



با دکمه های + و - زمان پخت را تنظیم نمایید .  
START: جهت تایید دکمه START را بفشارید چراغهای فر روشن و برنامه شروع می شود.

### برنامه ریزی گریل مدل MWA 424

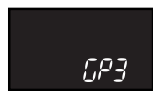

ولوم انتخابگر را جهت انتخاب برنامه گریل بچرخانید . علامت GP۳ چشمک می زند . با فشار C/W آنرا تایید نمایید . مدت زمان روی نمایشگر چشمک می زند .



ولوم انتخابگر را جهت تنظیم میزان کم گریل (مثلا GP۲) به سمت + / - بچرخانید با فشار C/W آنرا تایید نمایید اعداد زمان روی نمایشگر چشمک می زند .



ولوم انتخابگر را جهت تنظیم زمان گریل به قسمت + / - بچرخانید (مثلا ۲۰ دقیقه)

با فشار دکمه START برنامه را تایید نمایید . چراغ روشن و برنامه شروع می شود

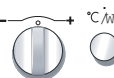

توصیه : زمان پخت را در هر زمان می توانید تنظیم نمایید : فقط دکمه را بفشارید و با دکمه های " + / - " آنرا تنظیم نمایید . و سپس با دکمه START برنامه را ادامه دهید .



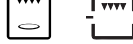

غذا را درون ظرف لعابی روی صفحه مشبک قرار دهید .  
( تا آب غذا در آن جمع شود ) و همه را در طبقه ۳ قرار دهید . در نیمه برنامه پخت غذا را برگردانید .

غذا	حجم غذا	زمان
پودینگ ، سوسیس	۴ تا ۶ عدد	۲۲ تا ۳۰ دقیقه
گوشت خوک	۴ عدد	۲۷ تا ۳۲ دقیقه
گوشت بره	۴ عدد	۱۵ تا ۱۷ دقیقه
گوشت دنده ای	۸۰۰ گرم	۲۳ تا ۲۵ دقیقه
گوشت نمک زده خوک	۴ تا ۶ تکه	۱۸ تا ۲۵ دقیقه

## برنامه ماکروفر + گریل

در این برنامه می توانید همزمان از ماکروفر و گریل استفاده نمایید که باعث پخت سریعتر می شود. شما می توانید از یکی از ۲ طبقه گریل با قدرت ماکروفر تا ۷۰۰ وات استفاده نمایید .

## برنامه ریزی گریل مدل MWA 424





**500<sup>w</sup>** ولوم انتخابگر را روی برنامه گریل + ماکروفر قرار دهید . میزان حرارت ۵۰۰ وات روی نمایشگر چشمک میزند که از شما می خواهد میزان قدرت را انتخاب نمایید.

**300<sup>w</sup> GP3** جهت تنظیم میزان حرارت (مثلا ۳۰۰ وات) ولوم را به سمت "+" و یا بادکمه °C/W آنرا تایید نمایید علامت GP۳ چشمک می زند که از شما می خواهد میزان گریل را مشخص نمایید.



**00:00 GP2** ولوم انتخابگر را جهت تنظیم میزان کم گریل (مثلا GP۲) به سمت "+" و یا بچرخانید با فشار °C/W آنرا تایید نمایید اعداد زمان روی نمایشگر چشمک می زند .

**20:00 GP2** ولوم انتخابگر را جهت تنظیم زمان گریل به قسمت "+" و یا بچرخانید (مثلا ۲۰ دقیقه) با فشار دکمه START برنامه را تایید نمایید . چراغ روشن و برنامه شروع می شود

توجه: زمان برنامه را می توان در هر لحظه با چرخاندن ولوم - / + تغییر داد چنانچه قصد تغییر قدرت ماکروفر را دارید می توانید دکمه °C/W را فشار دهید تا صفحه نمایشگر را بررسی نمایید.

-  با کمک دکمه های  و  برنامه گریل + ماکروفر را انتخاب نمایید . میزان حرارت ۵۰۰ وات روی نمایشگر چشمک می زند که از شما می خواهد میزان حرارت را انتخاب نماید .
-  جهت تنظیم میزان حرارت (مثلا ۳۰۰ وات) ولوم را به سمت "+/-" بچرخانید .
- ساعت دیجیتالی شروع به چشمک زدن می کند .  
 ولوم انتخابگر را جهت تنظیم زمان گریل به قسمت "+/-" بچرخانید .
- START** (مثلا ۲۰ دقیقه)  
 با فشار دکمه START برنامه را تایید نمایید . چراغ روشن و برنامه شروع می شود

مدت پخت در هر زمانی قابل تنظیم است. فقط دکمه  را فشار داده و بوسیله "+/-" آن را تنظیم نمایید. با فشار دکمه START برنامه پخت ادامه می یابد.

 /  راهنمای برنامه پخت ماکروفر + گریل  
 از ظرف مقاوم در برابر حرارت ترجیحا سفالی استفاده نمایید .  
 غذا را درون ظرف قرار داده و آنرا روی طبقه اول قرار دهید . غذا را در نیمه برنامه پخت برگردانید . اگر ممکن است گوشت را بدون چربی بپزید تا از تولید دود و پخش شدن چربی جلوگیری نمایید . بعد از پخت به آن چاشنی اضافه کرده و درون فویل آلومینیومی پیچانده و به مدت ۱۰ دقیقه در همان حالت بگذارید . این کار جهت نرم شدن بافت گوشت و آبدارتر شدن آن می شود

غذا	حجم	برنامه ریزی (434)	برنامه ریزی (424)	زمان
گوشت بره ( استخواندار )	۱/۳۰۰ گرم	۲۰۰W + گریل شدید	GP3+ ۲۰۰W	۴۰-۴۵ دقیقه
استیک دنده دار	۸۰۰ گرم	۲۰۰W + گریل شدید	GP3+ ۲۰۰W	۱۸-۲۳ دقیقه
جوجه	۱/۲۰۰ گرم	۵۰۰W + گریل شدید	GP3+ ۵۰۰W	۲۵-۲۷ دقیقه
پوقلمون	۸۰۰ گرم	۳۰۰W + گریل شدید	GP3+ ۳۰۰W	۲۷-۳۲ دقیقه
خوک	۱/۰۰۰ گرم	۳۰۰W + گریل شدید	GP3+ ۳۰۰W	۳۵-۴۰ دقیقه
گوشت گوساله	۱/۲۰۰ گرم	۳۰۰W + گریل شدید	GP2+ ۳۰۰W	۵۰-۵۵ دقیقه

فن فر به شما این امکان را می دهد که غذا را همانند فر سنتی پخته و برشته نمایید .  
با این برنامه می توانید برنامه گریل و تهویه را همزمان استفاده نمایید که بسیار مناسب جهت پخت یکسان غذاهایی با ضخامت بیشتر ( قطر بیشتر ) می باشد .  
میزان حرارت برنامه را از ۵۰ درجه تا ۲۰۰ درجه می توانید تنظیم نمایید .

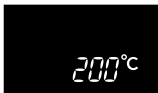

برنامه فن فر را انتخاب نمایید . عدد ۲۰۰ درجه روی صفحه نمایشگر چشمک می زند تا بتوانید میزان حرارت مورد نظرتان را انتخاب نمایید .



با ولوم انتخابگر " + و - " میزان حرارت را انتخاب نمایید : مثلا ۱۸۰ درجه و با دکمه °C/W آنرا تایید نمایید . اعداد ساعت شروع به چشمک زدن می نماید .

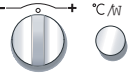

با ولوم انتخابگر " + و - " زمان مورد نیاز پخت را تنظیم نمایید مثلا ۴۰ دقیقه  
با فشار دکمه START آنرا تایید نمایید . چراغهای فر روشن می شود و برنامه شروع می شود .

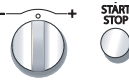

توصیه : زمان پخت را می توانید در هر زمان با ولوم انتخابگر " + و - " تنظیم نمایید :  
شما می توانید ماکروفر را کاملا مثل برنامه فن فر از پیش گرم نمایید .  
زنگی که بصدا در می آید نشان دهنده این است که به حرارت تنظیم شده رسیده است .



434 - 424



عملکرد فن فر

فن فر به شما این امکان را می دهد که غذا را همانند فر سنتی پخته و برشته نمایید .

مدل MWA 424

برنامه ریزی عملکرد فن فر :

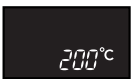

برنامه فن فر را انتخاب نمایید . عدد ۲۰۰ درجه روی صفحه نمایشگر چشمک می زند تا بتوانید میزان حرارت مورد نظرتان را انتخاب نمایید .





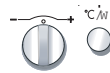



با ولوم انتخابگر " + و - " میزان حرارت را انتخاب نمایید : مثلا ۱۸۰ درجه و با °C/W آنرا تایید نمایید . اعداد ساعت شروع به چشمک زدن می نماید .





با ولوم انتخابگر " + و - " زمان مورد نیاز پخت را تنظیم نمایید مثلا ۴۰ دقیقه  
با فشار دکمه START آنرا تایید نمایید . چراغهای فر روشن می شود و برنامه شروع می شود .



	برنامه فن فر را انتخاب نمایید . عدد ۲۰۰ درجه روی صفحه نمایشگر چشمک می‌زند تا بتوانید میزان حرارت مورد نظر تان را انتخاب نمایید .	
	با دکمه های + و - میزان حرارت را انتخاب نمایید : مثلا ۱۸۰ درجه و با دکمه شکل  آنرا تایید نمایید . اعداد ساعت شروع به چشمک زدن می نماید .	
	با دکمه های + و - زمان مورد نیاز پخت را تنظیم نمایید مثلا ۴۰ دقیقه با فشار دکمه START آنرا تایید نمایید . چراغهای فر روشن می شود و برنامه شروع می شود .	<b>START</b>

 **توصیه :** زمان پخت را می توانید در هر زمان تنظیم نمایید : فقط کافیس دکمه ۱ را فشار داده و با دکمه های " + / - " آنرا تنظیم نمایید . و سپس با دکمه START برنامه پخت را دوباره شروع نمایید . شما می توانید ماکروفر را کاملا مثل برنامه فن فر از پیش گرم نمایید . زنگی که بصدا در می آید نشان دهنده این است که به حرارت تنظیم شده رسیده است .

 **توصیه :** زمان پخت را می توان از ۵۰ تا ۲۵۰ درجه در مقیاس ۱۰ درجه تنظیم نموده زمان پخت هم از ۰ تا ۹۰ دقیقه قابل تنظیم است . اول بهتر است که حداقل زمان را انتخاب نمایید و سپس اگر لازم بود آنرا افزایش دهید رنگ غذا را هم چک نمایید . همیشه طبقات را ( صفحه مشبک یا ظرف لعابی ) در طبقه ۱ یا ۲ قرار دهید زیرا باعث پخش شدن متناسب حرارت و نیز افزایش کیفیت پخت می شود . از ظروف مقاوم در برابر حرارت بالا استفاده نمایید . در هنگام استفاده از دستگاه مواظب باشید دستتان نسوزد زیرا برخی قسمتها خیلی داغ می شوند . چنانچه قصد دارید پس از اجرای برنامه فن ، غذایی را یخ زدایی نمایید توصیه می شود که بگذارید ۱۰ دقیقه فر خنک شود این کار نتیجه بهتری خواهد داشت . جهت پخت همزمان ۲ عدد پای سیب : ۶۰ تا ۹۰ دقیقه در ۲۰۰ درجه سانتیگراد پیشنهاد ما این است که کیک اول را در ظرف لعابی و دومی را در ظرف پای که درون صفحه مشبک می باشد و در طبقه سوم قرار دهید . پس از سپری شدن نیمی از برنامه ۲ ظرف را با هم جابجا کنید .

 **راهنمای پخت با استفاده از فن گریل : مدل MWA 424**

غذا را بدون ظرف در طبقه ۱ گریل قرار دهید . پس از گذشت نیمی از برنامه غذا را بچرخانید

غذا	حجم غذا	حرارت	زمان
گوشت گاو	۱۰۰۰ گرم	۱۹۰ °C	۳۸ - ۳۶ دقیقه
انواع جوجه	۱۲۰۰ گرم	۱۸۰ °C	۸۰ - ۷۵ دقیقه
گوشت خوک	۱۰۰۰ گرم	۱۷۰ °C	۹۰ دقیقه

زمان (دقیقه)	طبقه مناسب	حرارت	غذا
			<b>گوشت</b>
۹۰	روی صفحه طبقه دوم	۱۶۰C	خوک کبابی ( ۱ کیلو )
۷۰-۷۵	روی صفحه طبقه دوم	۱۸۰C	گوشت گوساله کبابی ( ۱ کیلو )
۳۸-۴۰	روی صفحه طبقه دوم	۲۲۰C	گوشت گاو ( ۱ کیلو )
۵۰-۶۰	روی ظرف لعابی طبقه دوم	۱۸۰C	گوشت بره ( ۱/۵ کیلو )
۷۰-۷۵	در صفحه مشبک طبقه اول	۱۸۰C	مرغ و خروس ( ۱/۲ کیلو )
۹۰-۱۲۰	در صفحه مشبک طبقه اول	۱۸۰C	مرغ بزرگ
۴۰-۴۵	روی ظرف لعابی طبقه دوم	۲۳۰C	خرگوش
			<b>ماهی ( ۱/۲ کیلو )</b>
۳۵-۴۵	روی ظرف لعابی طبقه دوم	۱۸۰C	ماهی کامل ( سالمون، ..... )
			<b>سبزیجات</b>
۵۰-۵۵	در صفحه مشبک طبقه دوم	۱۸۰C	پوره سیب زمینی
۴۰-۴۵	در صفحه مشبک طبقه دوم	۱۸۰C	لازانيا
۴۵-۵۵	در صفحه مشبک طبقه دوم	۱۸۰C	گوچه فرنگی ( خوراک )
			<b>شیرینی</b>
۳۵-۴۵	در صفحه مشبک طبقه دوم	۱۵۰C	کیک ( ایتالیایی )
۳۵-۴۵	در صفحه مشبک طبقه اول	۱۵۰C	کیک اسفنجی
۲۰-۲۵	ظرف لعابی در طبقه دوم	۱۵۰C	Swiss roll ( رول سوئیسی )
۴۵-۵۰	صفحه طبقه اول	۱۶۰C	کیک
۳۵-۴۵	ظرف لعابی طبقه دوم	۱۸۰C	بیسکوئیت
۲۰-۲۵	ظرف لعابی طبقه دوم	۱۶۰C	کلوچه ترد ( کماج )
۳۵-۴۵	صفحه طبقه دوم	۱۶۰C	دسر کره دار
۲۰-۳۰	ظرف لعابی در طبقه دوم	۱۷۰C	Madeleines ( نوعی شیرینی )
۴۰-۵۰	صفحه طبقه دوم	۱۷۰C	شیرینی تویی ( نوعی کلوچه )
۶۵-۷۵	صفحه طبقه اول	۱۷۰C	کیک پنیری
۴۰-۵۰	روی صفحه در طبقه اول	۱۸۰C	Kugelhopf ( نوعی شیرینی )
۳۵-۴۰	ظرف لعابی طبقه دوم	۱۸۰C	شیرینی پف دار
(بستگی به سائز آن دارد)			
۴۰-۴۵	روی صفحه طبقه دوم	۲۰۰C	شیرینی ساده
۳۰-۴۰	روی صفحه طبقه دوم	۲۵۰C	پای ورقه ای
			<b>موارد دیگر</b>
۹۰			مغز ( ۱ کیلویی )
۵۵-۶۵	روی صفحه طبقه اول	۱۹۰C	
	روی صفحه طبقه دوم	۱۷۰C	تارت خوش طعم ( معطر )
۹۰-۱۸۰	روی صفحه طبقه اول بستگی به ظرف دارد	۱۶۰C	غذای گوشت دار ( تاس کباب )
۲۵-۳۰	روی صفحه طبقه دوم	۲۲۰C	نان ( ۵۰۰ گرم )



برنامه فن + ماکروفر به شما این امکان را می دهد که برنامه ای ترکیبی از پخت ماکروفر با فن فر داشته باشید که در وقت شما بسیار صرفه جویی می شود . مقادیر قدرت قابل دسترسی است : ۱۰۰ - ۲۰۰ - ۳۰۰ - ۴۰۰ - ۵۰۰ وات . درجه پخت قابل تنظیم از ۵۰ تا ۲۵۰ درجه سانتیگراد است . مدت زمان هم از ۰ تا ۶ دقیقه قابل تنظیم است .



برنامه ریزی عملکرد پخت فن + ماکروفر : مدل MWA 434

200°C

عملکرد FAN + MW (فن + ماکروفر) را انتخاب نمایید . ۲۰۰ درجه روی صفحه نمایشگر چشمک می زند تا بتوانید حرارت را تنظیم نمایید .



150°C

دکمه های " + / - " را جهت تنظیم درجه پخت استفاده نمایید : مثلا ۱۵۰ درجه . با فشار °C/W آنرا تایید نمایید . ۵۰۰ وات روی صفحه نمایشگر چشمک می زند .



500 W

دکمه " + / - " را جهت تنظیم قدرت پخت استفاده نمایید : مثلا ۲۰۰ وات ( حداکثر قدرت برای پخت ترکیبی ۵۰۰ وات است ) .



200 W

با فشار دکمه آنرا تایید نمایید . زمان برنامه ( ۰:۰۰ ) شروع به چشمک زدن می کند . از دکمه های " + / - " را جهت تنظیم زمان پخت مورد نظر استفاده نمایید مثل ۳۰ دقیقه .



30:00  
200 W 150°C

START با فشار دکمه آنرا تایید نمایید . چراغها روشن و برنامه شروع می شود .



مدل MWA 424

برنامه ریزی عملکرد پخت فن + ماکروفر :



500 W

ولوم انتخابگر را بچرخانید تا برنامه FAN + MW (فن + ماکروفر) را انتخاب نمایید . ۵۰۰ وات روی صفحه نمایشگر چشمک می زند تا بتوانید حرارت را تنظیم نمایید .

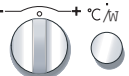

200 W  
200°C

ولوم انتخابگر + / - را جهت تنظیم قدرت پخت استفاده نمایید : مثلا ۲۰۰ وات روی صفحه نمایشگر چشمک می زند . با فشار °C/W آنرا تایید نمایید .



00:00  
150°C

ولوم انتخابگر + / - را جهت تنظیم درجه پخت استفاده نمایید : مثلا ۱۵۰ درجه ( حداکثر قدرت برای پخت ترکیبی ۵۰۰ وات است ) .



30:00  
150°C

با فشار دکمه °C/W آنرا تایید نمایید . اعداد زمان شروع به چشمک زدن می کند .



ولوم انتخابگر + / - را جهت تنظیم زمان (مثل ۳۰ دقیقه) بچرخانید . با فشار دکمه START آنرا تایید نمایید .



توصیه (MWA 434) : زمان پخت در هر زمان قابل تنظیم است : فقط کافیست دکمه را فشار داده و با دکمه های + و - آنرا تنظیم نمایید . با فشار دکمه START پخت را ادامه دهید .



توصیه (MWA 424) : زمان برنامه را می توان در هر لحظه با چرخاندن ولوم + / - تغییر داد . چنانچه قصد تغییر قدرت ماکروویو را دارید می توانید دکمه °C/W را فشار دهید تا صفحه نمایشگر را بررسی نمایید .



توصیه : چنانچه از برنامه ترکیبی ماکروفر + فن استفاده می نمایید از ظروف فلزی استفاده نکنید .



پخت در ۲ طبقه: جهت پخت ۲ غذا بطور همزمان مثلاً یک گوشت ۸۰۰ گرمی و پوره سیب زمینی ۸۰۰ گرمی تنظیمات زیر را انجام دهید: ۵۵ دقیقه در ۱۷۰ درجه قدرت ماکروفر ۳۰۰ وات. توصیه می‌کنیم پوره سیب زمینی را روی صفحه گردان و گوشت را در ظرف درون صفحه مشبک در طبقه ۳ قرار دهید.

**مهم:** هرگز در مواقع استفاده از برنامه فن + ماکروفر، فر را از پیش گرم نکنید چون باعث آسیب رساندن به آن می‌شود.

### راهنمای پخت فن + ماکروفر

از ظروف مقاوم در برابر حرارت ترجیحاً سفالی استفاده نمایید. اگر امکان دارد گوشت را بدون چربی بپزید تا از تولید دود و پخش شدن چربی جلوگیری نمایید. بعد از پخت چاشنی را به آن اضافه کرده و آنرا درون آلومینیومی قرار داده و به مدت ۱۰ دقیقه بگذارید بماند. که این کار باعث نرم شدن بافت گوشت و آبدار تر شدن آن می‌شود.

غذا	حجم	برنامه ریزی ماکروفر + فن	زمان	توصیه در طبقه ۲ قرار دهید
گوشت استخوان دار	۱۳۰۰ گرم	۲۰۰ W + ۲۰۰ C	۳۷-۳۲	در ظرف روی صفحه مشبک
استیک دنده دار	۸۰۰ گرم	۲۰۰ W + ۲۰۰ C	۲۸-۲۳	در ظرف روی صفحه مشبک
جوجه	۱۲۰۰ گرم	۲۰۰ W + ۲۰۰ C	۴۰-۳۵	ظرف روی صفحه مشبک طبقه اول
گوشت بوقلمون	۸۰۰ گرم	۳۰۰ W + ۱۸۰ C	۳۷-۳۲	در ظرف روی صفحه مشبک
گوشت خوک	۱۲۰۰ گرم	۳۰۰ W + ۱۸۰ C	۵۲-۴۷	در ظرف روی صفحه مشبک
گوشت گوساله	۱۰۰۰ گرم	۳۰۰ W + ۱۸۰ C	۴۲-۳۷	در ظرف روی صفحه مشبک

### قفل کودک

جهت جلوگیری از استفاده از ماکروفر می‌توانید آنرا با گزینه "CHILD LOCK" قفل نمایید.

جهت فعال سازی این گزینه:

دکمه های  (جهت مدل ۴۲۴) را در حالیکه درب دستگاه باز است را همزمان بفشارید و ۵ ثانیه نگهدارید تا شکل مقابل روی صفحه نمایشگر نشان داده شود. بوق نواخته شده نشان دهنده این است که دستگاه قفل شده است و پس از آن هیچ برنامه ای قابل اجرا نیست.

جهت کنسل کردن گزینه:

روند بالا را انجام دهید. دکمه های  (جهت مدل ۴۲۴) را بفشارید و در حالی که درب دستگاه باز است تا ۵ ثانیه بفشارید علامت کلید از روی صفحه نمایشگر می‌رود و ساعت نشان داده می‌شود و صدای بوق هم تایید کننده این تنظیمات است.

ولوم انتخابگر را روی وضعیت OFF قرار دهید.

سپس دکمه تایمر را فشار دهید، ولوم را جهت تنظیم زمان به سمت " - / + " بچرخانید، با فشار دکمه START آن را تایید کنید.

زمان تعیین شده شروع به شمارش معکوس می نماید. ۳ زنگ به صدا درمی آید که نشان دهنده پایان زمان برنامه می باشد.

جهت کنسل کردن برنامه درب را باز نمایید و دکمه STOP را فشار دهید.

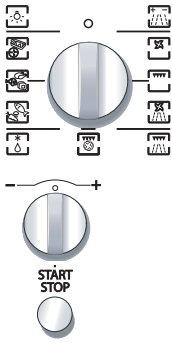

### نگهداری و نظافت

توصیه می شود که مرتب فر را تمیز کنید و باقی مانده های غذا را از داخل و خارج وسیله پاک کنید . از پارچه صابونی و مرطوب استفاده کنید . اگر دستگاه تمیز نگاه داشته نشود سطح آن خراب شده و از عمر مفید آن می کاهد و احتمالاً باعث بروز شرایط خطرناک می شود اگر درب یا پوشش درب آسیب ببیند تا زمانی که توسط سرویسکار متخصص تعمیر شود از دستگاه نباید استفاده شود . از بخار شوی نباید استفاده شود .

از اشیای ساینده ، الکل یا حلالها استفاده نکنید زیرا باعث آسیب رساندن به دستگاه می شوند . در صورت بروز بوی نامطبوع ، آب محتوی آلبیمو یا سرکه را در ظرفی به مدت ۲ دقیقه بجوشانید و دیوارها را با کمی مایع ظرفشویی تمیز کنید .

جهت تمیز کردن قسمت بالایی فر المتهای گریل را بیرون آورید .

چرخهای المتهای گریل را با فشار دادن گیره موجود در سمت چپ بالا در بیاورید .

صفحه گردان را برای تمیز کردن می توانید در بیاورید . برای دسترسی آسان تر در هر دو سمت آن حفره هایی تعبیه شده است . اگر محور متحرک را در آورید چک کنید که آب به حفره محور موتور وارد نمی شود . مطمئن شوید که صفحه گردان محور و پایه چرخ را به سر جای خود باز گردانده اید .

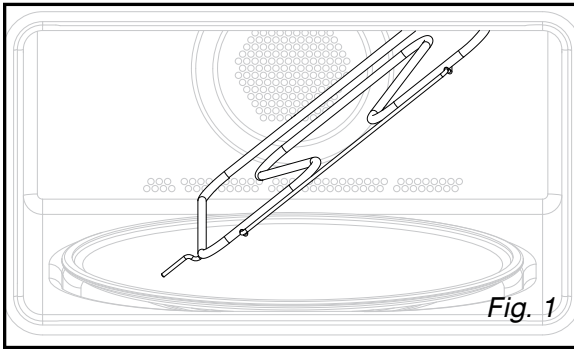
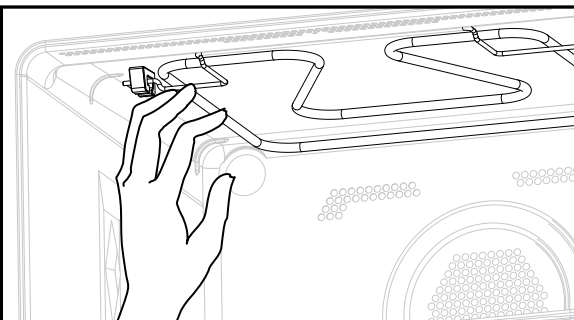

Fig. 1





چنانچه در عملکرد دستگاه اشکال احتمالی پیش آمد به معنای خراب شدن دستگاه نیست لطفا موارد زیر را چک کنید شاید اشکال رفع شود :

مشکل	راه حل
دستگاه روشن نمی شود	۱- چک کنید که دستگاه را بدرستی به برق زده باشید ۲- چک کنید که درب به خوبی بسته شده باشد . ۳- چک کنید که قفل کودک روشن است یا نه .
دستگاه حتی پس از اتمام برنامه هنوز سروصدا دارد	جهت از بین بردن رطوبت دستگاه شما یک فن تاخیر انداز دارد . با توجه به نوع برنامه انتخابی ( برنامه /گریل/ ترکیبی) ممکن است فنی حتی پس از اتمام برنامه هم کار کند.
۱- دستگاه سروصدا دارد ۲- صفحه گردان بدرستی نمی چرخد.	چرخهای کناری و غلطک زیر صفحه گردان را تمیز نمایید. چک کنید که چرخها بدرستی سر جایشان قرار گرفته باشد
روی شیشه بخار وجود دارد	با یک دستمال بخار حاصله را تمیز نمایید .
غذا در ماکروفر گرم نمی شود	چک کنید که ظرف مناسب جهت استفاده در ماکروفر می باشد و نیز میزان قدرت مناسب را انتخاب نمایید .
در ابتدای برنامه دود از گریل بیرون می آید	کلیه تکه های غذا را قبل از استفاده از المنتهای حرارتی بردارید و آنرا پاک نمایید .
دستگاه جرقه می زند .	۱- کاملا دستگاه را تمیز نمایید . ۲- لکه های چربی و یا تکه های غذا را بردارید . ۳- چک کنید که شی فلزی نزدیک به دیواره های دستگاه نباشد . ۴- هرگز شی فلزی را با صفحه مشبک استفاده نکنید . ۵- هرگز وقتی دستگاه خالی است آن را روشن نکنید.
شمارش معکوس زمان در حال انجام است ولی دستگاه کار نمی کند (غذا داغ نشده است) و علامت DEMO روی نمایشگر چشمک می زند مدل MWA 424	حالت ثابت تنظیم شده است جهت فعالسازی دستگاه سه دکمه زیر را همزمان بفشارید. 

روش اندازه گیری کارایی دستگاه بر طبق استاندارد IEC / EN / NEEN 60705 این روش توسط کمیسیون الکتروتکنیکی بین المللی جهت مقایسه استاندارد میزان کارایی ماکروفرهای مختلف ارائه شده است؛

ظرف / توصیه	میزان قدرت	زمان تقریبی	حجم	تست
پیرکس ۲۲۷-روی صفحه گردان پیرکس ۲۲۰-روی صفحه گردان	۵۰۰ W	دقیقه ۱۸ - ۱۶ دقیقه ۱۵ - ۱۳	۱۰۰۰ گرم ۷۵۰ گرم	شیرینی (فرن) (۱۲/۳/۱)
پیرکس ۸۲۷-روی صفحه گردان	۷۰۰ W	دقیقه ۶-۷	۴۷۵ گرم	کیک (۱۲/۳/۲)
پیرکس ۸۳۸ با پوشش روی صفحه گردان	۷۰۰ W	۱۴ دقیقه	۹۰۰ گرم	تکه گوشت (۱۲/۳/۳)
روی صفحه گردان	۲۰۰ W	۱۱-۱۲ دقیقه	۵۰۰ گرم	یخ زدایی گوشت (۱۳/۳)
روی صفحه صاف - روی صفحه گردان	۲۰۰ W	۶-۷ دقیقه	۲۵۰ گرم	یخ زدایی تمشک (B/۲/۱)
پیرکس ۸۲۷ روی صفحه گردان	۷۰۰ W + گریل قدرت پایین	۲۳-۲۵ دقیقه	۱/۱۰۰ گرم	پوره سیب زمینی (۱۲/۳/۴)
درون ظرف درون صفحه مشبک قرار داده و در ۱ طبقه بالاتر از کف دستگاه قرار دهید . بعد از گذشت نیمی از برنامه به سمت دیگر برگردانید .	۵۰۰ W + گریل شدید	۲۶-۲۴ دقیقه	۱۲۰۰ گرم	جوجه (۱۲/۳/۶)
از ظرف سفالی استفاده نموده و در ۱ طبقه بالاتر از کف دستگاه قرار دهید.	۲۰۰ C + ۲۰۰ W فن فر	۳۵-۴۰		
پیرکس ۸۲۸ آنرا در طبقه ۱ قرار دهید	۲۲۰ C + ۲۰۰ W فن فر	۲۰ دقیقه	۷۰۰ گرم	کیک (۱۲/۳/۵)

با تشکر از حسن انتخاب شما مشترک محترم، خواهشمند است جهت نصب و راه اندازی دستگاه، مطالب زیر را مد نظر داشته باشید:

جهت نصب و راه اندازی اولیه دستگاه ۴۸ ساعت قبل با مرکز خدمات طلایی نیکان (۰۲۱-۸۲۳۲) تماس حاصل فرمائید.

اعلام شماره اشتراک درج شده روی لیبل گارانتی دستگاه، به مرکز خدمات طلایی نیکان الزامی می باشد. دستگاه فاقد لیبل گارانتی به هیچ عنوان شامل ضمانت شرکت نیکان نمی باشد.

لطفاً قبل از حضور نماینده مجاز خدمات طلایی نیکان در محل، اقدام به باز نمودن بسته بندی و راه اندازی دستگاه ننمائید. نقشه کلیه محصولات در کاتالوگ ارائه شده شرکت موجود می باشد.

لطفاً قبل از تماس با مرکز خدمات، نسبت به آماده سازی محل نصب دستگاه اقدام نمائید. بعد از حضور سرویسکاران چنانچه محل آماده نباشد، هزینه ایاب ذهاب دریافت می گردد.

در صورت نیاز به استفاده از لوازم اضافی و اتصالات، هزینه آن به عهده مشتری خواهد بود.

بعد از نصب و راه اندازی دستگاه، کارت گارانتی مربوطه را از سرویسکار دریافت نمائید.

(لطفاً توجه فرمائید که کلیه اطلاعات درخواستی در کارت گارانتی تکمیل گردد.)

شماره تلفن ۰۲۱-۸۸۷۶۵۳۰۰ جهت دریافت نظرات و انتقادات مشترکین محترم در نظر گرفته شده که مستقیماً از دفتر مرکزی پیگیری می گردد و موارد احتمالی شکایت از طریق این واحد بررسی و توسط مسئول مربوطه پاسخ داده خواهد شد.

### نکاتی در خصوص استاندارد دستگاه ها

#### فر برقی:

به طریقه تعیین مکان جهت تهویه در دفترچه راهنما توجه نمائید.

حداکثر فاصله پریز برق با مکان نصب دستگاه بایستی ۱۰۰ سانتی متر باشد و پشت دستگاه قرار نداشته باشد و به راحتی در دسترس باشد.

#### فر برقی و گاز:

به طریقه تعیین مکان جهت تهویه در دفترچه راهنما توجه نمائید.

حداکثر طول شیلنگ گاز تا مکان نصب دستگاه بایستی ۱۴۰ سانتی متر باشد.

حداکثر فاصله پریز برق با مکان دستگاه بایستی ۱۰۰ سانتی متر باشد

پریز برق، شیلنگ گاز و شیر گاز نباید پشت دستگاه قرار داشته باشد و به راحتی در دسترس باشد.

جهت نصب دو دستگاه گاز سوز در یک محل باید دو عدد شیر گاز مجزا وجود داشته باشد

#### ظرفشویی و لباسشویی:

جهت نصب دستگاه فقط یک عدد شیر آب سرد، ۳/۴ که حداکثر ۳ متر از دستگاه فاصله داشته باشد مورد نیاز است.

حداکثر فاصله خروجی فاضلاب تا دستگاه بایستی ۱۵۰ سانتی متر باشد و از سطح زمین حداقل ۶۰ سانتی متر و حداکثر ۹۰ سانتی متر ارتفاع داشته باشد.

توجه: شیر آب و محل خروجی فاضلاب نباید پشت دستگاه باشد و جهت اتصال به برق و شیر آب نباید مانعی وجود داشته باشد

#### هود:

فضای مورد نیاز جهت عبور لوله خرطومی تعیین شده باشد (حداقل ۱۵ سانتی متر)، همچنین پریز برق به دستگاه نزدیک و در دسترس باشد.

فاصله بین هود و صفحه اجاق باید ۷۰ سانتی متر باشد.

#### صفحه گاز:

حداکثر فاصله شیلنگ گاز تا محل نصب، ۱۴۰ سانتی متر باشد.

در فضای بالای صفحه گاز سطح کابینت قرار نگرفته باشد

خدمات طلایی نیکان

سرویس خدمات: ۰۲۱-۸۲۳۲  
پیام کوتاه: ۳۵۵۵۸۲۳۲  
مبدأی مشتری: ۰۲۱-۸۸۷۶۵۳۵  
[www.nikan-co.com](http://www.nikan-co.com)

خدمات طلایی نیکان نماینده رسمی  
اینڈزیت ، اکسپریال ، آریستون و شولتز

